



JUBILÆUM
ÅR
75
Ringgården

Redaktion Christian Mariegaard, Palle Jørgensen, Preben Karlson, Lulu Grøn-
lund og Mia Løkvist. **Tekst** Jens Kaiser,
Stig Olesen og Lulu Grøn-
lund **Layout** Mia
Løkvist **Forside** maleri af Dorte Mar-
cussen i anledning af Ringgårdens 75-
års jubilæum **Tegninger** Bjerne Johan-
sen **Foto** Martin Schubert (6-16, 28, 36-
54, 60-78); Søren Nellemann (20, 27);
Anders Bach (30, 57-59); Danny Falch (31);
Lulu Grøn-
lund (32-33), Poul Ib Henriksen
(35) **Tryk** Silkeborg Bogtryk **Oplag** 5000
© **2013 Boligforeningen Ringgården**

Indhold

- 06** Rejsen i Ringgården #1
- 18** Da formanden gik på natklub med egenkapitalen
- 28** Rejsen i Ringgården #2
- 46** Der er en duft af jeg ved ikke hvad
- 52** Rejsen i Ringgården #3
- 68** Manden med nøglerne
- 74** Rejsen i Ringgården #4

Forord

Det er i år 75 år siden fire håndværkere og en trambuschauffør grundlagde Boligforeningen Ringgården.

Vi har således bidraget til byens udvikling i lige netop den årrække, hvor Aarhus gik fra at være en provinsby til at blive Danmarks næststørste by og Jyllands ubestridte metropol eller verdens mindste storby.

Vi er glade for og stolte over vores indsats gennem 75 år og det vil vi gerne fejre, men hvordan? Den oplagte idé var, at holde et brag af en fest for samtlige beboere i Ringgården. Men med ca. 7.000 beboere var det en uoverkommelig opgave. Vi valgte i stedet at lave dette jubilæumsskrift for at tegne et billede af Ringgården før og nu. Vi allierede os med to journalister, den ene med en historisk pen, den anden med en underfundig pen. Forinden diskuterede et udvalg af beboerdemokrater og medarbejdere, hvilke nøgleord om Ringgården, vi kunne udruste de to journalister med:

Samfundssind og ansvarlighed

Ringgården er født af ønsket om at bygge nye, større, lyse og prisbillige boliger til familier, som kunne flytte ud af byens slum til grønne områder med udfoldelsesmuligheder for børn og voksne.

Det er gennem de 75 år blevet til en række bebyggelser, som afspejler den tidsperiode, de er bygget i og som udgør rammerne om et mangfoldigt liv. At bygge boliger for alle har været et motto gennem alle årene og er det fortsat. Og allerhelst vil vi hele tiden gerne bygge boliger, som er bedre end dem, vi byggede sidste år og som tilpasser sig skiftende tider og nye behov. Ansvarligheden viser sig også i forhold til miljøet. Siden slutningen af 1990’erne, hvor Ringgården besluttede sig for at medvirke til at

højne miljøbevidstheden i den almene sektor, har vi været helt fremme i front med den grønne fane.

Pionerånd

Det kunne man også kalde pionerånd. Siden Ringgården opførte Økohuset i Skejbytoften har vi bygget mange lavenergiboliger – vel at mærke boliger, hvor vi hele tiden forsøger at hæve den energimæssige standard, samtidig med at vi sætter spændende arkitektur i højsædet.

Det er tidskrævende og har ofte været besværligt at bygge boliger, der både er energimæssigt og arkitektonisk bæredygtige. At kaste sig ud i det ukendte og uprøvede giver ind imellem øretæver. Men det har også givet mange roser. Det har ført til flere nationale og internationale præmieringer og mange invitationer til internationalt samarbejde.

På denne måde er Ringgården blevet kendt, ikke blot i Danmark, men også ude i den store verden. Det er vi faktisk en lille smule stolte af og det håber og tror vi også, at Ringgårdens beboere er.

Vores mål er at fortsætte med at udvikle os som en grøn og miljøbevidst boligforening. Ikke kun når vi bygger nyt, som den næste bebyggelse i den nye by i Lisbjerg, der nu er på tegnebrættet, men også i dagliglivet i vores afdelinger.

Fællesskab

Kendetegnende for de almene boliger gennem de 75 år er også beboerdemokrati og fokus på fællesskaber. Et kig rundt i Ringgårdens boliglandskaber viser netop, at vi har medtænkt fine rammer for et spændende og mangfoldigt liv. Nok hører man i pressen ofte om social uro, kri-

minalitet og fattigdom i de almene boligområder, men de historier stammer fra ganske få procent af boligområderne. Langt de fleste steder leves et liv uden problemer – også selv om fællesskabet mange steder ikke er så stærkt som det var engang og selv om det til tider kniber lidt med engagementet i beboerdemokratiet. Men det får os ikke til at vakle i troen på, at beboerdemokratiet er med til at gøre det at bo alment til en unik boligform. At bo alment handler om mere end blot et tag over hovedet. Her har beboerne indflydelse på hverdagen og mulighed for at dyrke fællesskabet. Og så skal ingen tjene på udlejningen.

Byen, boligforeningen og beboerne

Journalist Jens Kaiser, der i mange år var chefredaktør på JP Aarhus, er kendt for sin store viden om og interesse for byens historie. Han har i forbindelse med jubilæumsskriftet besøgt en del af Ringgårdens bebyggelser og suget til sig, talt med beboere, nogle af de ældre, der har været med i mange år og kan fortælle om den gang, og nogle af de nye beboere. Jens fletter historierne – byens, boligforeningens og beboernes – sammen i de fire kapitler som udgør ”Rejsen i Ringgården”. En stor tak til de beboere som har taget venligt imod Jens og dermed bidraget til jubilæumsskriftet.

Finurlige fortællinger

Mange kender måske journalisten Stig Olesen fra JyllandsPosten, hvor man i årtier har kunnet læse hans morsomme og meget personlige artikler om alt fra en rasteplads syd for Viborg til nostalgiske minder om Olympia-skrivemaskiner. Stig mødtes med tre tidligere medlemmer af

Ringgårdens hovedbestyrelse for at høre om medlemsdemokratiet før og nu. Det kom der både en munter aften ud af og den underfundige artikel, ”Da formanden gik på natklub med egenkapitalen”. I artiklen ”En duft af jeg ved ikke hvad” beskriver han 75 års dansk dufthistorie, hvor han reflekterer over emhættens betydning for lugten i en opgang. Og sluttelig er der fortællingen om ”Manden med nøglerne”, som Stig Olesen frygtede i sin barndom.

Et jubilæumsskrift skal ikke kun bestå af fortællinger i ord, men også visuelle fortællinger. Vi bad kunstneren Dorte Marcussen, som er boer i Økohuset, om at male et naivistisk billede af Ringgårdens bebyggelser. Hendes maleri ses på forsiden af dette jubilæumsskrift. Flere dygtige fotografer har bidraget med deres fortolkning af et udvalg af Ringgårdens afdelinger.

Og så har Ringgårdens tegner gennem mange år, Bjerne Johansen, moret sig med at lave illustrationer til flere af historierne.

I Boligforeningen Ringgården bilder vi os ind, at vi er en lille smule utraditionelle. Vi har derfor gerne villet lave et anderledes jubilæumsskrift, der afspejler at nok tager vi almen boligadministration alvorligt, men det sker med et skævt smil og et muntert glimt i øjet. Det håber vi også I læsere synes. God fornøjelse.

Boligforeningen Ringgården

Rejsen i Ringgården #1

Tag med rundt til flere af Ringgårdens nyere bebyggelser og mød mennesker, der trives. Vi indleder den historiske tur med baggrunden for det hele: Afdeling 1, der knyttede bånd mellem boligforeningen og byen, som fortsat består.

Af Jens Kaiser



Fra Vestre Ringgade ligner afd. 1 sig selv efter den omfattende renovering. Facaderne her tegner et spor tilbage til boligbevægelsens start og til anlæggelsen af det ambitiøse Ringgadeprojekt og er derfor dømt bevaringsværdige.

Ringgården og Ringgaden har levet side om side i 75 år. Den aarhusianske boligforening skulle oprindeligt være kaldt Vestervang, men da byrådet så vedholdende opfordrede den nye forening til at bygge langs Ringgaden, var navneskiftet naturligt.

‘Boligforeningen Ringgaarden 1938-1942’ står der på den buede facade ud til krydset Vestre Ringgade-Viborgvej, der røber en tidligere rundkørsel. Bogstaverne, som bestemt ikke hører til blandt de mindste, udstråler pionerernes berettigede stolthed over det, de havde rejst. Det er afd. 1 og 2, som ligger her. Fra Ringgaden ligner de fortsat sig selv, men går man bagom, er alt forandret.

Afd. 1 har gennemgået en enestående fornyelse, der er ligeså revolutionerende, som den er kostbar. Helt nye lejligheder, der er større, lysere og med bad samt altan, har erstattet de gamle og utidssvarende toværelser.

Renoveringen kommer til at danne skole. Ringgården er gået forrest og har taget kløene, men de andre boligforeninger i Aarhus vil følge efter – med mindre tusinder af små lejligheder udelukkende skal bebos af studerende og dermed lægge endnu en del af byen død i sommerperioden.

Diamant-naboskab

Nora Justesen og Dagny Thorsen har begge rundet de 90 år. Det er to selvbevidste og bestemte kvinder med orden i værdibegreberne, og som dagligt nyder den nye tilværelse i deres nye lejligheder i afd. 1. De har boet dør om dør i afdelingen i mere end 60 år, men er nu havnet på forskellige etager. Med en elevator imellem ses de fortsat dagligt for at vende verdenssituationen og den nære familie.

Her er det godt at indlede rejsen i Ringgården, og det er utroligt, hvor forskelligt og varieret afdelingerne i Ringgården tager sig ud: Silke-

borgvej, Paludan-Müllers Vej, Charlotteshøj, Holme, Aarhus Vest, Aarhus Nord, Hjortshøj, Trige, Økohuset i Skejby, Lærkehaven i Lystrup, kollegierne på havnen og endnu flere.

For andre end Updates læsere vil turen måske opleves som en reportage fra et fremmed land. Undertegnede var i en årrække redaktør af JP Aarhus. I den anledning sad Ringgårdens direktør Palle Jørgensen og hans kollega, Anders Rønnebro fra Arbejdernes Andels Boligforening en dag på mit beskedne kontor. Repræsentanterne for byens to ældste boligforeninger var mødt op for at imødegå det billede af den almene boligsektor, som de fandt, at avisen bidrog til at fortegne.

Den almene sektor er meget mere end sociale problemer, kriminalitet, høj arbejdsløshed, utilpassede indvandrere og store betonbyggerier. Det burde også frem, mente de.

Virkeligheden er ganske rigtigt langt mere facetteret end den, medier kan have en tendens til at tegne. Måske på grund af fordomme der kan være støbt i beton. Man hører, læser eller ser sjældent det mindste om de mange renoveringer, der sikrer højere livskvalitet eller lavere energiforbrug for en stor del af befolkningen. Det er ærgerligt, for der udspiller sig et rigt liv i mange boligafdelinger og i de velplejede haveanlæg.

Man fornemmer også, at folk i lejligheder bestemt ikke er sociale tilfælde, som det bare aldrig er lykkedes at få eget hus. Det er oftest mennesker, som har valgt at bo i lejlighed med den service det indebærer, fordi der er så meget andet, de pågældende hellere vil bruge deres liv på end at slå græs og luge ukrudt.

Den store vision

Visionerne var selvfølgelig nogle andre, da en kreds af håndværkere i slutningen af 1930'erne

stiftede Ringgården for at opføre og tilbyde billige boliger til nogle af de mange børnerige familier i byen.

Boligsituationen i Aarhus var ved at lysne, og det var også på tide, for den havde i årtier været rædselsfuld og en guldmine for de lyssky elementer, der til alle tider har stået klar for at slå plat på nøden.

Hvad der blev udlejet, rystede selv den rutinede amtslæge Johs. Lunddahl, der stod for tilsynet, da myndighederne i 1918 oprettede et kommunalt boligtilsyn i Aarhus.

Det første år kom der 109 klager. 35 var ubegrundede, mens resten især drejede sig om fugt, og dårlig stand. Et mindre antal udgjorde ”andre misforhold”, overbefolkning samt røg.

Blandt de overbefolkede lejligheder var der en, som omfattede ét rum, og her boede en enke og fire større børn. Hver havde 4,5 kubikmeter til rådighed. Sundhedsvedtægterne krævede mere end det dobbelte.

Mange af de usle og rottebefængte boliger fortjente ikke bedre end at blive saneret øjeblikkeligt, men manglen på boliger var så massiv, at det ikke var muligt. Folk måtte fortsat bo i lejligheder med rådne gulve og huller, tapet i laser, ingen fodlister og et loft, der manglede store flager af puds.

Disse ejendomme blev handlet konstant, og derfor var det nærmest umuligt at finde og fastholde ejerne på deres ansvar.

Folk boede også i kældre under uhumske forhold. Det var slemt, men alligevel ikke helt så slemt som i de københavnske lejekaserner.

Aarhus havde gennemgået en utrolig udvikling, siden åhavnen blev erstattet af en nyanlagt havn, og byen blev et jernbaneknudepunkt i anden halvdel af 1800-tallet. Frem til 1850 var Aarhus fortsat en af mange søvnige provinsbyer med knap 8000 indbyggere.

Tusinder af mennesker søgte til byen for at få en bedre fremtid, og de mange nye virksomheder kunne bruge arbejdskraften. Ved århundredeskiftet talte byen flere end 50.000 indbyggere, og 20 år senere var Aarhus tæt på 75.000.

Det var umuligt for boligbyggeriet at holde trit med en sådan folkevandring. Under Første Verdenskrig, hvor Danmark holdt sig neutral,

og mange tjente formuer på at handle med de krigsførende parter, blev der ikke bygget. Det var urentabelt. Timelønnen var så høj, at det ville blive vanskeligt at finde lejere, som ville og kunne betale lejen.

Hvor galt det stod til, kunne man konstatere ved skiftedagene – den tredje tirsdag i april og oktober. Efter en forordning fra 1799 flyttede folk på disse dage, ligesom landarbejdere kunne skifte job 1. maj og 1. november. Der var nok orden i tingene, men der var slet ikke boliger nok.

En boligkatastrofe

Ved oktoberskiftedagen i 1916 indtraf katastrofen, som kom til at præge boligsituationen i Danmarks næststørste by i årene fremover.

Som følge af udbygningen af banegraven blev Halls Vej forvandlet til Hallssti. Husrækken ud mod banegraven forsvandt og med den 300 lejligheder, hvis beboere krævede genhusning.

Det krav viste sig umuligt at honorere.

Demokraten sammenlignede forholdene med dem ved fronten, men glædede sig dog over, at man slap for krigen.

129 familier med i alt 458 børn blev på skiftedagen registreret som husvilde på Stadsingeniørens kontor i Mejlgade. Det lykkedes at få alle genhuset inden natten – på skoler og kaserner, hvor der i hast blev opstillet bræddeskillerum i gymnastiksalene. Nogle steder var det vanskeligt at lave mad, men pedellerne serverede risengrød og grønkål, der var fremstillet i skolekøkkenet og bekostet af Den Kommunale Hjælpekasse – datidens socialvæsen. Der var også forslag om at lade de hjemløse rykke ind i Ting- og Arrestbygningen i Vester Allé, hvis anden etage var ubenyttet, men det fik byfogeden forhindret. Der var trods alt grænser for hjælpsomheden.

”Bolignøden er ved at antage katastrofelignende karakter og målt i absolutte tal, var det som i København”, hed det. Og så var det alligevel langt værre, for København var også dengang en større by.

Byrådet måtte handle, og der var ingen tid at spilde. Der blev opstillet barakker til 80 familier, og de midlertidige boliger blev opført i by-



Når man går bag om blokkene i afd. 1, oplever man en total forvandling med de nye hvide tilbygninger, som rummer karnapper og store altaner.

ens udkant – bag Ceres, ved skolen på Ingerslevs Boulevard og nord for Vennelyst mellem Fødselsanstalten og kasernen i Høegh-Guldbergs Gade.

Kommunen bygger

Barakkerne blev rejst, men det varede noget, før tingene fungerede i de nye boligområder, og helt godt blev det vist aldrig.

Latrinerne flød over, og der var masser af rotter. Samtidig blev børnene drillet i skolen og kaldt barakunger.

»Hvis der ikke bliver bygget tilstrækkeligt med boliger, må kommunen træde til,« sagde det socialdemokratiske byrådsmedlem, senere borgmester H.P. Christensen.

Smedens udtalelse var ikke nogen tom trussel. Kommunen, der i 1919 havde fået sin første folkevalgte borgmester med socialdemokraten Jakob Jensen, blev bygherre og stod bag en række majestætiske ejendomme på de Mezas Vej og Ingerslevs Boulevard samt yderligere ejendomme i Max Müllers Gade, Læssøesgade og Schleppegrellsgade.

Fra forstæderne kom der endnu flere til Aarhus, idet de små forstadskommuner ikke havde

tænkt sig at yde det fjerneste for at afhjælpe boligkrisen.

Nye boliglove

Så i 1920'erne kunne Aarhus Kommune kun håbe, at problemet ville løse sig i takt med øget nybyggeri.

Det gik langsomt fremad, og nye boliglove, som Staunings regering gennemførte mod slutningen af 1930'erne, der sikrede lån på op til 95 pct. af anskaffelsessummen, nyttede.

Disse love inspirerede også driftige folk til at stifte boligforeninger. Ringgården blev en af dem, og bestyrelsen blev dannet af fire bygningshåndværkere og en trambuschauffør.

Snedker Anton Jensen, der boede Carl Blochs Gade 11 i Aarhus, blev foreningens første formand, og han beklædte posten til 1950. Foreningen sikrede sig arealer på den store udstyknings mellem Silkeborgvej og Viborgvej, hvor gaderne var navngivet efter vestjyske købstæder.

Ringgården kom til at råde over arealer tæt ved det nye amtssygehus, der var opført i årene 1932-1935. Her var vejnavnene allerede ændret.

Lemvigvej var blevet til Tage-Hansens Gade, opkaldt efter en betydelig kirurg, Tage Tage-Hansen, 1849-1920, der var tilknyttet det tidligere amtssygehus, hvis bygning i dag ligger på Ingerslevs Boulevard på modsatte side af svømmeanlægget.

Tage-Hansen var medlem af Aarhus Byråd, hvor han især var optaget af at sikre byen bedre drikkevand. Han var også aktiv i bestræbelserne på at oprette et universitet i Jylland, tidens store spørgsmål.

Struervej ændrede i 1934 navn til Thomas Nielsens Gade som anerkendelse af den indsats, amtsrådsmedlem og formand for sygehusudvalget Thomas Nielsen, 1862-1954, havde ydet ved etableringen af det nye hospital.

Tilbud til lejere

Ringgårdens afd. 1 omfattede ejendommene Tage-Hansens Gade 27-33, Vestre Ringgade 72-82 og Thomas Nielsens Gade 4-6.

Demokraten rapporterede om usædvanligt mange flytninger i april 1940, hvor lejere fortsat rykkede ind i Ringgården. Netop det nye kvarter omkring Silkeborgvej-Viborgvej-

Vestre Ringgade var efterspurgt. Her var opført moderne lejligheder med eget toilet og bad i kælderen for Ringgårdens vedkommende. Det var noget helt andet end det, folk ellers var vant til.

Det var heller ikke længere vanskeligt at få en lejlighed. De mange byggerier havde for en tid løst boligkrisen, men problemerne skulle vende tilbage under krigen.

Af en annonce i Demokraten fremgår det, at der er én 2½ værelses lejlighed klar til indflytning i afd. 1, og flere 1½ og 2 værelses lejligheder nu eller senere. Den årlige leje er henholdsvis 516, 576 eller 660 kr. alt efter størrelse.

Man kan henvende sig til formanden, snedker Anthon Jensen, Thomas Nielsens Gade 4, 2. sal. Bedst mellem kl. 17 og 19, samt søn- og helligdage kl. 9-12.

Der var ikke megen administration her, og Ringgården havde iværksat arbejdet på afd. 2, fremgik det af et reportagebillede i Demokraten. Murermester Ejnar Mikkelsen og tømrermester Th. Pedersen & Sønner stod for opførelsen.



Arkitekternes filosofi var, at når man tog af de grønne arealer mellem blokkene, skulle der kompenseres med 'haver' oppe på etagerne i form af altaner og terrasser. Fra den store fælles tagterrasse på blok 2, kan beboerne nyde byens måske bedste 360 graders udsigt.

Store byggerier

Et billede i avisen blev det til, men der var andre byggerier i Aarhus i de år, som vakte national opmærksomhed.

Blandt andet Aarhus Rådhus, der var tegnet af Erik Møller og Arne Jacobsen.

Hvis man tror, at alle klappede begejstret over tegningerne til et nyt rådhus, så glem det.

Debatten rasede, og alle havde deres egen mening. De fleste var dog enige om at være imod. Mange fandt, at byens nye hus lignede en almindelig kontorbygning, og der var heller ikke noget tårn!

Enden på polemikken blev, at Erik Møller og Arne Jacobsen fik lidt mere end 14 dage til at ændre deres projekt, så det fremstod mere monumentalt. Desuden skulle der opføres et tårn og bygningen udstyres med en anden facade.

Tre dage efter, at de to arkitekter havde afleveret et nyt projekt, vedtog byrådet byggeriet den 18. november 1937 og fik både et tårn, der fordyrede projektet med 400.000 kr., og en beklædning med norsk Porsgrunn-marmor. Rådhuset blev ligeledes trukket 10-15 meter tilbage fra Sønder Allé, så selve Rådhuspladsen blev større.

Ved indvielsen ved 500 års-by jubilæet den 2. juli 1941 mente vittige hoveder, at rådhuset umuligt kunne være færdigt, da stilladset omkring tårnet ikke var fjernet.

Netop det tårn var det bedste logo, Aarhus kunne drømme om, og tilbygningen er en af landets bedst kendte, selv om der ikke som planlagt blev indrettet bymuseum i det.

Erik Møller og Arne Jacobsens projekt kostede otte mio. kr. Hertil kom inventar, der beløb sig til halvanden million og var tegnet af den unge møbelarkitekt Hans Jørgen Wegner.

Adskillige hundrede bygningsarbejdere var hyret til opførelsen af rådhuset, og det meste måtte laves manuelt. Dengang var der ikke adgang til de store entreprenørmaskiner, så næsten alt jordarbejde blev klaret med skovle og trillebørene. Samtidig var håndværkerne så uheldige, at vinteren 1940 og 1941 var strenge, og det forsinkede processen betydeligt.

Den tyske besættelse udgjorde også et kolosalt problem. Der blev hurtigt mangel på vitale

byggematerialer, men det lykkedes ved hjælp af gode kontakter at skaffe det nødvendige og få rådhuset færdigt.

Man brugte blandt andet 1000 kvadratmeter moseeg til rådhushallen og trafikhallen.

Det hastede også med at besætte det nye rådhus, inden tyskerne nåede at få gode idéer.

Det var opført til byen og bestemt ikke beregnet for den stedlige tyske Ortskommandantur med major Kruse i chefens kontor. Han måtte fortsat residere på Østergades Hotel.

Ringgadebroen

I 1930'erne var der ikke knaphed på materialer, kun midler til at købe dem for. Til gengæld var der rigeligt med arbejdskraft, da byrådet gennemførte sin visionære trafikplan med ringgadesystemet. Arbejdet havde også karakter af et beskæftigelsesprojekt, der skulle mindske arbejdsløsheden, og det strakte sig fra 1926 til indvielsen i 1939.

I dag udvider man vejnettet, når det eksisterende ikke længere kan klare trafikpresset, men med Ringgaden kom visionære politikere udviklingen i forkøbet.

Allerede den berømte arkitekt Hack Kampmann, der har præget Aarhus med markante mesterværker som toldboden, teatret, erhvervsarkivet og Marselisborg slot, afleverede i april 1898 en byplan med titlen "En del af Aarhus By og Marselisborg Jorder, udkast til bebyggelse m.m." til byrådet. Den var udarbejdet sammen med Københavns stadsingeniør Ch. Ambt, og de to forudså, at der ville blive brug for en ringgade rundt om Aarhus. Det var godt tænkt, år før automobilet begyndte at tøffe rundt og gøre grusvejene usikre.

I 1919 udskrev byrådet en ny konkurrence om en byplan, og den blev vundet af ingeniør A. Klixbüll. Han ville også en ringgade og slog sine streger fra Joh. Baunes Plads til Grenåvej, og den plan blev fulgt.

I anlægget indgik også Danmarks længste fastlandsbro – den 305 m lange Ringgadebro, der fuldendte det store anlægsarbejde, som kostede kommunen 3,5 mio. kr. og sikkert én gang for alle ville løse kommunens trafikproblemer.

Ringgadebroen, der med sine 305 m er Danmarks længste fastlandsbro, indgår som en del af det ambitiøse og visionære ringgadesystem der forandrede Aarhus.

Foruden Ringgården byggede også andre boligforeninger bebyggelser på markerne langs den nye hovedfærdselsåre, der skulle lede gennemgående landevejstrafik uden om bymidten. Meget trafik var der ikke, da afd. 1 blev opført i 1938-42 – ældre beboere har berettet om, hvordan børnene tit løb frem og tilbage over gaden. Indtil uheldet en dag var ude og en lille dreng blev kørt ned af en cykel.



Ringgadesystemet forandrede Aarhus. Foruden Ringgården var der andre boligforeninger og selskaber, som opførte boliger langs den nye hovedfærdselsåre, der var dimensioneret efter den forventede trafikmængde. Den var bredest på strækningen fra Silkeborgvej over Viborgvej til Randersvej.

Rekreative områder

Overfor Ringgårdens afdeling 1 på Ringgadens modsatte side lå Vestre Kirkegård, der var taget i brug i 1927 som erstatning for Søndre Kirkegård, der siden lagde grund til det nye rådhus. Vestre Kirkegård var de første årtier stærkt benyttet og blev udvidet flere gange. Den rummer også adskillige monumenter fra Besættelsestiden.

Ændrede begravelsesvaner, sikkert i kombination med betydelige begravelsesudgifter, betyder, at kirkegården i dag har mange ledige grønne pletter. For en del aarhusianere er kirkegården i dag blevet en kulturhistorisk oase midt i storbyen.

I det hele taget har beboerne i Ringgårdens første afdelinger altid været forkælet med rekreative muligheder. Der er heller ikke langt til hverken Den Gamle By eller Botanisk Have.

De to veteraner

Dagny Thorsen og Nora Justesen behøvede således ikke at gå mange skridt, før de kunne nyde det i det fri. Om sommeren var de hver eneste onsdag til parkunderholdning i Botanisk Have på amfiscenen ved Eugen Warmings Vej. Og som regel både til eftermiddags- og aftenforestillingen.

»Det var dejligt,« erindrer Dagny Thorsen.

»Ja. Og vi sendte ungerne af sted i forvejen for at få en god plads,« siger Nora Justesen.

Dagny Thorsen lyser op: »Vi smurte madder, som vi tog med. Efter forestillingen gik vi voksne hjem og smurte flere madder og tog derover igen om aftenen.«

»Desværre blev det til sidst sådan, at jeg ikke længere brød mig om at komme derover,« forklarer Nora Justesen. »Folk respekterede ikke noget, og selv om vi havde fået en plads

og sad ned, stillede folk sig bare op foran. Jeg synes, at mennesker har forandret sig på en dårlig måde.«

Nora Justesen har stadig en erindring om, hvordan området, hvor hun skulle tilbringe sit liv, så ud, inden Ringgårdens første afdelinger blev opført. Der var marker langs den nye ringgade, husker hun fra et sygebesøg på Amtssygehuset som barn.

Mange børn

Nora Justesen og Dagny Thorsen boede dør om dør i Tage-Hansens Gade 33 i over 60 år. I hjemmet med Justesen på døren voksede fire børn op, mens Dagny Thorsen og hendes mand fik to. Begge familier i små lejligheder.

Foreholdt et udsagn om, at det ville børnefamilier næppe nøjes med i dag, kommer Dagny Thorsen i tanke om gamle fru Nielsen. De havde 10 børn i en treværelses.

Når børnene fyldte 14 år, var der mulighed for at leje et loftværelse til dem. Men det var alligevel for tidligt. Der blev sagt nej.

»Det var jo piger,« smiler Nora Justesen.

»På et tidspunkt fik de værelser, og de boede der vist alle sammen og kunne passe på hinanden.« supplerer Dagny Thorsen.

Nationen var kommet ind i de mere fredelige 1950'ere, men der var fortsat rationering, da Dagny Thorsen og hendes mand flyttede ind i 1950.

Fryd og frygteligt

»Det var en god tid, men det var også en hård tid. Jeg kom fra Mejlgade, hvor jeg i fire år havde boet hos min svigermor,« husker hun.

»Jeg var lykkelig, for det var dejligt at komme op til radiatorer og varmt vand. Det havde vi ikke i Mejlgade. Vi fik baderum i kælderen, og her kunne familier med mange børn reservere tid, for alle familier skulle jo i bad i hvert fald én gang om ugen.«

»Jeg kom fra Frederiksparken i Højbjerg, hvor jeg havde boet i et moderne byggeri. Skiftet var frygteligt,« husker Nora Justesen. »I Høj-

Nora Justesen (t.v.) og Dagny Thorsen, der begge har rundet de 90 år, har boet dør om dør i afd. 1 i mere end 60 år. Efter renoveringen er de havnet på forskellige etager, men de ses fortsat dagligt for at klare både verdenssituationen og den nære familie.



Med de nye tilbygninger på havesiden blev det muligt at etablere en ny opgang med elevator i hver af de seks blokke. Det er en stor hjælp for mange ældre beboere, hvilket Nora og Dagny da også sætter pris på.



bjerg havde jeg både en lille altan og badeværelse. Det gik, da jeg først vænnede mig til det, men det var svært. Tænk på, at jeg rejste fra et moderne vaskehus til en gruekedel.«

»Og så kom hun ind i en lejlighed, hvor der ikke var blevet pudset vinduer i halvandet år,« supplerer den gamle nabo. »Skidtet var fejlet ind under gulvtæppet, og gasovnen måtte gøres ren med en spartel. Det var ikke sjovt.«

»Det var Westy, der gerne ville til Aarhus på grund af transporten, og han havde aftalt, at vi byttede lige over,« husker Nora Justesen.

»Selv om lejligheden i Højbjerg ikke var mere end tre år gammel, så fik de alligevel noget lavet, som vi skulle betale for. Og så var det jo dumt, at vi havde lovet, at der ikke skulle gøres noget her. Men Uhre, vores vicevært, fik sat igennem, at i hvert fald lejlighedens køkken skulle males. Da var han egentlig god nok.« Westy passede en pølsevogn. Først stod den i Vennelyst, siden i Nørregade, på Bispetov og til sidst på Lille Torv ved banken, hvor han stoppede i 1982.

De farvede klemmer

Med de mange børn optog det selvfølgelig forældrene, hvor børnene gik i skole. Også dengang kendte man til mere eller mindre flydende skoledistrikter.

Nora Justesen var heldig at få sin ældste i den nyopførte Møllevangsskole, og dermed kunne søstrene følge efter. Dagny Thorsens ældste begyndte i Christiansgades skole, og andre fra ejendommen gik i Læssøesgades skole eller i Ny Munkegades skole.

»Et år i 1950'erne talte vi, at der var 22 børn i opgangen. Det var faktisk ikke ret mange, for der var familier, der ingen børn havde,« siger Dagny Thorsen.

Der kunne hænge mange bleer til tørre i gården. At de fik farvede klemmer, er der også en forklaring på.

»En aften skulle min mand hente bleerne, og han tog dem alle ind på trods af, at der var fire babyer i opgangen,« mindes Dagny Thorsen. »Så kom de ned til mig og bankede på: "Har du taget bleerne?" "Ja, det har min mand. Han har taget dem alle. I må komme ind og finde,

hvad I vil have." Fra da af havde jeg røde klemmer, du havde gule klemmer, andre havde blå og grønne.«

»Vi havde ikke mange genvordigheder i ejendommen, men der var en enkelt, da Knud, en 15-årig dreng, fandt en mand, der havde hængt sig i ejendommens baderum. Jeg tror ikke, det rørte ham ret meget alligevel. Jo, måske lige i starten,« fortæller Dagny.

»Der var altid liv i gården,« siger Nora. »Den var åben som nu, men vi lukkede mod Ringgaden og Tage-Hansens Gade, når børnene holdt hulahop-fest, og der var andre arrangementer.«

»I gården blev der også holdt fastelavnsfest. De gjorde meget for os. Vi kunne også gå ned i kælderen til bankospil en gang hver måned,« erindrer Dagny Thorsen.

»Senere var der også fællesspisning, og man kunne være med, hvis man ville. De spillede også dart i kælderen. En gang om året var der fest i "Skraldet" – Folkets Hus – i Amaliegade. Det var festligt. Vi kunne ikke klage.«

Fest og justits

Ringgården levede med sine beboere. Vel var der fest, men der blev også holdt justits.

»Når ungerne blev lidt for hidsige, fik de et par på kassen af viceværten,« husker de to veteraner, som heller ikke undlader at bemærke, at dengang blev trappen vasket og passet.

Sådan har det været i mange andre ejendomme. Alle opdragede egentlig på hinanden. Enten korporligt, verbalt eller med det gode eksempel.

Lussingerne hang løst hos viceværten. Nåde og trøste den hvalp, der i direkte konfrontation kom til at bruge øgenavnet, så det var Anders Vandhane i stedet for Anders Jensen.

Ringgården ville mere end de to første afdelinger, men det var besværligt at bygge under Besættelsen. Materiale manglen var udtalt, og det kneb med arbejdskraft...

(fortsættes på side 28)

Da formanden gik på natklub med egenkapitalen

I Ringgårdens mødelokale stirrer 66 portrætter af tidligere og nuværende bestyrelsesmedlemmer alvorligt ud i rummet. Umiddelbart ser de ikke ud til at have moret sig, de mænd og kvinder, der i 75 år har styret boligforeningen. Men anegalleriet fortæller ikke sandheden, kan vi roligt fastslå efter at have tilbragt en munter aften med tre af veteranerne og deres hidtil hemmeligholdte historier...

Af Stig Olesen



Fra første sekund er stemningen løssluppen og godmodigt drillende som ved et klassejubilæum, hvor deltagerne ikke har set hinanden i flere årtier.

Dav, dav, du gamle, hvornår var det nu det var, og kan du så også huske...?

Historierne flyver gennem luften som svaler på en varm sommerdag.

”Så var der beboeren ovre i afd. 5, der kun gik under navnet ”Luk-mig-ind-Else”, fordi han en aften i sin brandert lå ude på måtten og råbte ind af sin egen dørsprække.”

”JO, JO, MEN SÅ VAR DER OGSÅ KOMMUNIST-JOHANNES, SOM KUNNE GÅ HELT AMOK, HVIS MAN KOM TIL AT HÆNGE SIN CYKEL OP, HVOR HANS SKULLE VÆRE.”

”Ja, og kan du så huske ham i repræsentantskabet, der under et to dages kursus hele tiden sad med sin lodenfrakke på klos op ad af øl-automaten?”

Jeg når lige at tænke, at om få øjeblikke vil de tre forhenværende bestyrelsesmedlemmer i Ringgården nok tage hinanden under armen og sejle op ad åen og nedad igen, men så svirrer luften pludselig med udtryk som rentesikring, byggekvote, hjemfaldsbetaling og lejevurderingsforhøjelser.

Vi er i Boligforeningen Ringgårdens bestyrelseslokale, og som bagtæppe for det kammeratlige og hjertelige gensyn hænger 66 alvorstunge sort/hvid-fotografier i fuldstændig ens trærammer.

Mændene på billederne har mestendels bølger i håret som Errol Flynn og bærer store butterfly eller brede slips, mens kvinderne – de få, der

er – tilsyneladende alle har gjort rigtig meget ud af makeup såvel som koldpermanent.

Men én ting er fælles for de tidligere medlemmer af Ringgårdens hovedbestyrelse: de har alle det samme alvorlige og ansvarstyngede udtryk i øjnene, som man ellers kun ser hos bankrådgivere lige inden de giver afslag på ens låneansøgning eller hos mekanikere, når de må meddele, at det altså er toppakningen, der er gået.

Er beboerdemokrati virkelig så tungt og brydefuldt et hverv, som anegalleriet kunne antyde?

”Nej, det kan jeg garantere dig for, at det ikke er, og vi har da også haft det langt sjovere end man umiddelbart kan se på billederne,” fortæller Anne Erichsen. Hun er et af de tre tidligere bestyrelsesmedlemmer, som vi har sat i stævne i bestyrelseslokalet, hvor de bænket for bordenden under fotografierne af deres forgængere og efterfølgere vil tage os med på en rejse ned ad mindernes brede boulevard.

Rejseselskabet omkring bordet består i aften yderligere af Ringgårdens nuværende formand, Christian Mariegaard, direktør Palle Jørgensen samt kommunikationschef Lulu Grønlund, og jeg gætter på, at vi alle ligner forventningsfulde charterrejsende foran lufthavnens check in.

For alt i alt er det vel et lille mirakel, at mere og mere kværlantiske, rethaveriske og egocentriske danskere tilsyneladende stadig kan holde ud at bo i lag oven på hinanden kun adskilt af lidt træ og beton?

”Jo, men måske er vi mere hensynsfulde og tolerante, end vi selv går rundt og tror,” siger Anne Erichsen, der har gjort den erfaring, at jo mindre en afdeling er, jo mere strid vil der

være mellem beboerne. De har simpelthen for meget på hinanden, hvorimod uoverensstemmelser lettere fortyndes i et større byggeri. Det kan tidligere bestyrelsesmedlem Gunnar Simonsen godt genkende.

"DER HAR EGENTLIG VÆRET FORBAVSENDE FÅ NABOSTRIDIGHEDER, NÅR JEG KIGGER TILBAGE, MEN MÅSKE LIGNEDE VI OGSÅ HINANDEN MERE DENGANG – FOR EKSEMPEL VAR VI ALLE DANSKERE OG HAVDE NOGENLUNDE DE SAMME VANER," FORKLARER HAN.

På grund af sit sydlandske udseende blev Gunnar Simonsen blandt gamle bestyrelseskolleger ofte omtalt som Ringgårdens svar på Julio Inglesias.

I dag er ligheden med sangeren måske ikke så påfaldende, men så må han til gengæld trækkes med tilnavnet Den Ungarske Hønsetyv.

Det morer alle – inklusive Gunnar Simonsen – sig kosteligt over denne onsdag. Kun anegalleriet fortrækker ikke en mine.

"Tonen i hovedbestyrelsen har vist altid været rå, men hjertelig, og det kunne man godt gå forkert af som udenforstående," forklarer Simonsen. Han husker tydeligt det store middags-selskab, hvor et bestyrelsesmedlem fra Ringgården havde fået en kreditforeningsdirektørs frue til bords. Det var vældig hyggeligt, syntes alle, og da selskabet tog afsked roste direktørfruen arrangementet i høje vendinger men beklagede blot, at bestyrelsen havde så hård og hadsk en indbyrdes tone.

"Hun havde slet ikke forstået, hvor meget kærlighed der lå i de bemærkninger, der var fløjet

på kryds og tværs over bordet," mener Gunnar Simonsen.

Mens de tidligere bestyrelsesmedlemmer indleder en diskussion om, hvad kreditforeningsdirektørens hustru hed, sidder jeg og udvikler den personlige teori, at de indbyrdes drillerier måske har været en måde, hvorpå Anne, Gunnar, Leif og alle de andre har kunnet udholde timelange budgetmøder og fænomener som driftsstøtteordninger, økonomicirkulærer og byggeskadefond.

Hvis det er tilfældet, er det fuldt forståeligt.

I aften er det Leif Thomsen, den magtfulde formand gennem 10 år, der igen må høre for, at han som den eneste i sin afdeling har to altaner. Og som sædvanligt nyttter det ikke noget, at Thomsen forsikrer, at han stædigt modarbejdede sin ekstra altan, som han fandt ganske unødvendig.

Leif Thomsen var i sin formandsperiode med til at reducere hovedbestyrelsens udgifter til repræsentation, gaver og middage, som under tidligere høvdinge havde nået højder, der var Solkongen værdig.

"Til mit første repræsentantskabsmøde var der flere, der bad om rødvin til smørrebrødet, og jeg troede selvfølgelig, at de mente et glas, men der var selvfølgelig tale om en flaske pr. mand," husker Leif Thomsen.

I hans regeringstid afskaffede man traditionen med varm mad og rødvin midt under bestyrelsesmøderne. Traktementet blev lagt sidst på dagsordenen. Medlemmernes talelyst blev dermed reduceret væsentligt, og resultatet var kortere og mere effektive møder.

Anegalleriet i Boligforeningen Ringgårdens bestyrelseslokale med 66 sort-hvid fotografier af de mænd og kvinder der gennem 75 år har styret boligforeningen. De tre veteraner befinder sig alle på fjerde række fra oven. Anne Erichsen, nr. 2 fra venstre; Leif Thomsen, nr. 3 fra venstre og Gunnar Simonsen, nr. 4 fra højre.



Men går vi endnu længere tilbage i anegalleriet, var der trods de alvorstunge ansigter heller ikke nogen smalhals, når hovedbestyrelsen gik i byen.

Formand Erland Klausen (1965-1977) indlagde sig således berømmelse for ved flere lejligheder at medbringe hele Ringgårdens egenkapital i sin brystlomme under bestyrelsens traditionelle besøg på natklubben Maritza i Frederiksgade. Det var efter sådan en strabadserende nat i beboerdemokratiets tjeneste, at én af formand Klausens naboer til sin overraskelse så ham stå og vente på den første morgenbus uden for sin bopæl. På spørgsmålet om hvad formanden dog foretog sig så tidligt på dagen, svarede Klausen med ophøjet ro og en karakteristisk stor, fejende armbevægelse: "Jeg er blevet bortvist fra hjemmet."

I virkeligheden var der ikke så meget at smile af, for i midten af 1970'erne var Ringgårdens situation meget lig den, der i disse år præger Grækenland: gældssætning, overforbrug og dårlig ledelse. En fallit var truende nær, og da det så sortest ud, var der ikke penge til at udbetale lønninger.

REDNINGSMANDEN HED EDMUND LYNGGÅRD. SOM EN UBESTIKKELIG SHERIF I EN WESTERN RED HAN IND I BYEN, GENETABLEREDE RO, ORDEN OG RETFÆRDIGHED FOR SÅ TIL SIDST AT RIDE BORT I SOLNEDGANGEN.

Lynggård havde betinget sig, at han kun ville være formand i en overgangsperiode, men det lykkedes ham i årene 1977-1980 med stor au-

toritet at rydde op i økonomien såvel som mødekulturen.

"Pludselig var det slut med at rejse sig og gå ud og hente øl under hovedbestyrelsesmøderne," husker Anne Erichsen. "Ja, Lynggård var en hård hund," istemmer Gunnar Simonsen.

Hvis man i dag spørger de tre veteraner om den mest besynderlige sag på deres mange dagsordener i Ringgården, så svarer de i kor: Det grønne vand.

Det lyder som en stemningsfuld tekst fra et moderne rejsekatalog, men dramaet udspillede sig i begyndelsen af 1980'erne i afd. 14C i Lystruplund, hvor en beboer hævdede, at der kom grønt vand ud af hans haner.

"Det var en historie, der blev blæst helt ud af proportioner i medierne," husker Leif Thomsen, der måtte i TV og forklare sig. Vandet blev selvfølgelig straks undersøgt, men man kunne ikke finde tegn på misfarvning. Stemningen blev yderligere pisket op i Lystruplund, hvor andre beboere nu også pludseligt mente, at de taptede grønt vand fra hanerne.

Lejerne antydede, at der var fjernvarmevand i forbrugshanerne, og sagen trak stadig store avisoverskrifter, mens Teknologisk Institut analyserede vandet. Heller ikke eksperterne fandt tegn på forurening, men det lettede ikke på stemningen i afd. 14C, hvor hovedbestyrelsen efter et særligt dramatisk møde var tæt på at lide korporlig overlast.

Mysteriet om det grønne vand i Lystruplund blev aldrig opklaret.

I dag hælder de gamle bestyrelsesmedlemmer til den teori, at beboerne dengang simpelthen

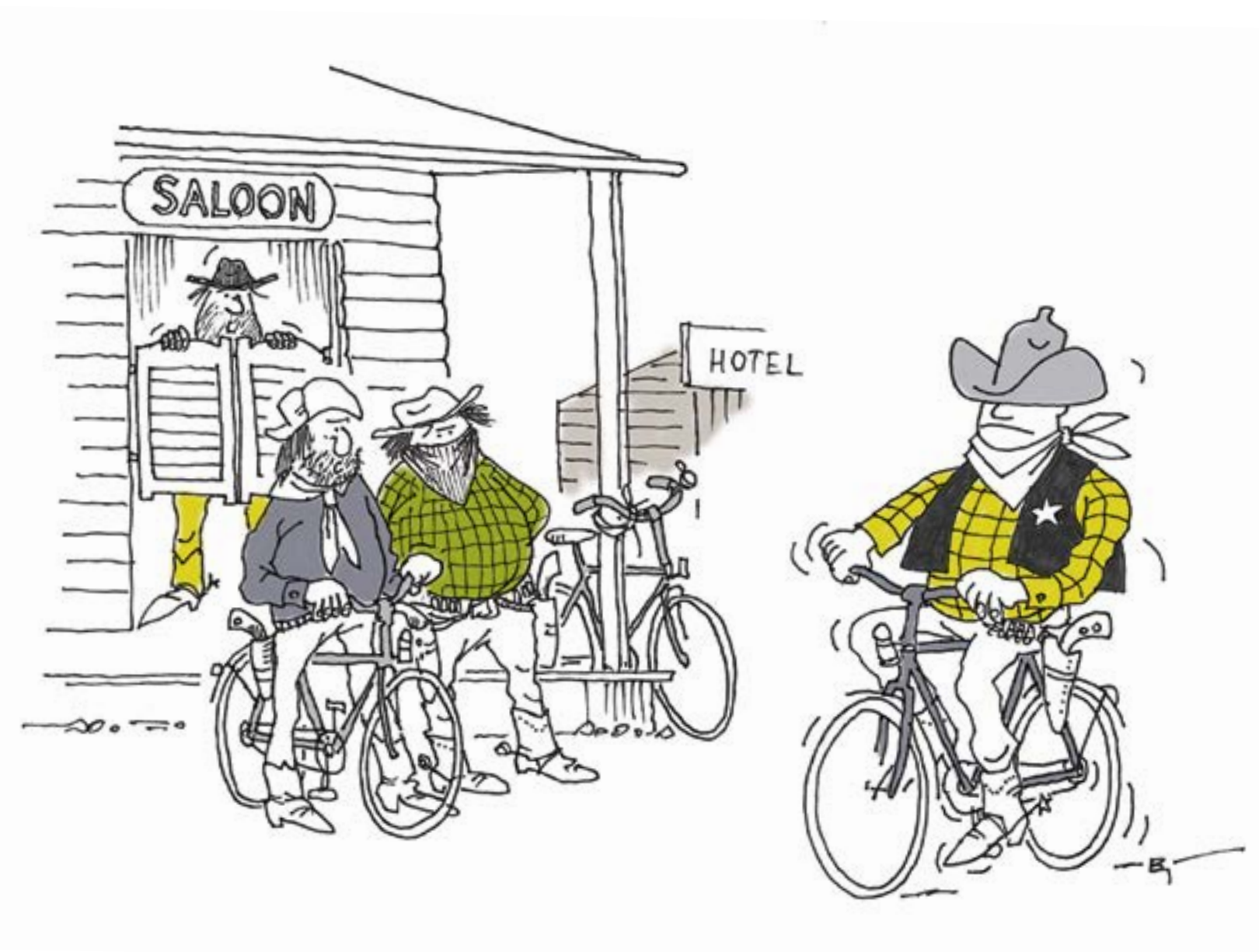



FORSØGET EFTERLOD BØGETRÆET USKADT, MENS DER VAR ET TYDELIGT HAK I FYRREPLANKEN, HVOREFTER THOMSEN KASTEDE SIG UD I EN LANG OG FØLELSESLADET LOVPRISNING AF DET MODSTANDSDYGTIGE BØGETRÆ.

blev narret af bebyggelsens grønne badekar. Sagen fik dog en dramatisk afslutning, da lejeren med det misfarvede vand fremsatte så grove beskyldninger mod Ringgårdens advokat, at denne så sig nødsaget til at rejse et injuriersøgsmål, som han vandt i retten.

Men der har været andre uforglemmelige tildragelser i Ringgårdens nyere historie, og pludselig ser Anne Erichsen og Gunnar Simonsen på hinanden og råber halvkvalte af latter: "Flaskeprøven!"

Denne episode udspiller sig i 1990'erne i slutningen af Leif Thomsens formandsperiode, hvor bestyrelsen var travlt optaget af at planlægge Økohuset i Skejby. Langvarige diskussioner havde drejet sig om byggeriets gulve: skulle man vælge lakeret bøg som sædvanligt, eller skulle man – i pagt med de økologiske tanker – forsøge sig med ubehandlet fyr?

På et bestyrelsesmøde, som formanden ikke kunne deltage i, havde man efter grundige overvejelser besluttet sig for fyrretræ, så stor var forundringen, da Leif Thomsen på næste møde dukkede op med to brædder, som han med stor højtidelighed lagde på gulvet, hvorefter han lod en tom vinflaske falde mod først det ene og så det andet.

"Her kom formanden og ville omgøre en lovlig beslutning truffet i enighed på et tidligere be-

styrelsesmøde – vi var rasende, kan jeg godt sige dig, og der fløj kuglepennene og skældordsord gennem lokalet", griner Anne Erichsen.

Men bestyrelsen var åbenbart gjort af et endnu hårdere materiale end bøgetræ, for beboerne i Økohuset går i dag selvfølgelig rundt på ubehandlede fyrretræsgulve.

Leif Thomsen indrømmer i dag med et lille smil, at Økohuset vistnok aldrig var hans kop te og vedkender sig også gerne udtalelsen "her skal jeg fandme aldrig bo" i mikrofonen under repræsentantskabets rundtur.

Men Thomsen arbejdede selvfølgelig loyalt for det bæredygtige byggeri og kan i dag – trods det ubehandlede gulv – glæde sig over, at Økohuset var med til at sætte den kompasretning, som boligforeningen med så stor succes har sejlet efter.

Og glade minder bordet rundt vækker også historierne om den legendariske fabrikant G.A.L. Thorsen – Kurt Thorsens far – som Ringgården ved flere lejligheder købte jord af. På et tidspunkt havde Ringgården fået kig på en gartnergrund i Holme, som man rigtig gerne ville erhverve og bygge på. Men den gamle gartner ville under ingen omstændighed sælge til en boligforening. Sådan nogen skulle man ikke have til Holme.

G.A.L. Thorsen havde fået fært af den strandede handel og købte selvfølgelig jorden for straks at sælge den videre til Ringgården – med en betydelig fortjeneste.

Spørger man de gamle bestyrelsesmedlemmer, så fortryder de ikke et sekund, at de lagde så mange kræfter og fritid i beboerdemokratiet. At sætte fingeraftryk på udviklingen omkring



ens egen bolig var det hele værd – også de udmarvende budgetmøder og de omstændelige forhandlinger med kommunen og kreditforeninger. Men når de tre veteraner i dag følger bestyrelsesarbejdet i Ringgården, er det med en voksende bekymring for beboerdemokratiets fremtid.

”Vi sagde en frygtelig masse ord dengang, nu siger de menige medlemmer vist ikke ret meget til møderne,” brummer Gunnar Simonsen. Som Anne Erichsen ser det, så har de danske boligforeninger et generelt problem med at rekruttere egnede bestyrelseskandidater:

bestyrelsen på Silkeborgvej, som vi kaldte for ”Hornminen”, fordi der altid strittede bajere ud fra alle hans frakkelommer?

Ja, selvfølgelig husker vi Hornminen. Hvem gør ikke det?

Men så var der jo også Kaj Uhre, den majestætiske varmemester i afd. 1, der også var overkontrollør på Aarhus Stadion og derfor kunne løfte folk op i strakte arme. Skiltet ”Græsset må ikke betrædes” fik ny autoritet, når Uhre var i nærheden.

Og kan du så huske...

Det her kan godt blive sent, kan jeg fornemme.

På vej ud af mødelokalet bemærker jeg, at det er som om der spiller et lille og næsten usynligt smil i mundvigene på de fleste af de 66 sort/hvide-portrætter i ens trærammer.

”JEG TROR, AT ARBEJDET EFTERHÅNDEN ER BLEVET SÅ JURIDISK TUNGT, AT DET KAN BLIVE NØDVENDIGT AT FÅ ET MERE PROFESSIONELT ISLÆT I BESTYRELSENE, TÆNK PÅ, AT DE JO HVER ISÆR SIDDER OG FORVALTER MILLIARDER AF KRONER.”

Kunne man forestille sig, at Ringgården i en ikke så fjern fremtid fusionerer med en anden aarhusiansk boligforening og dermed opnår alle stordriftens fordele?

Det er sikkert indbildning, men det forekommer mig, at anegalleriet stirrer på mig med rynkede pander og misbilligende blikke.

Men bordet rundt kan man sagtens forestille sig sådan en alliance, kan jeg fornemme, men det er absolut ikke lige meget, hvem den kommende partner bliver.

Og én ting er sikkert: livsledsageren skal ikke findes en sen aften på en natklub med egenkapitalen strittende op af brystlommen.

Og kan I så huske ham den lille fra afdelings-



Anne Erichsen

71 år, afd. 5, Paludan-Müllers Vej, tidligere journalist på Aarhus Universitet. Valgt første gang til hovedbestyrelsen i 1979. Formand 1997-2005. Mangeårig redaktør af beboerbladet ”Mellem Naboer”.

”Jeg gik ind i beboerarbejdet for at få opklaret, hvad min husleje egentlig blev brugt til. Og så syntes jeg vist også dengang, at den siddende bestyrelse var temmelig uduelig.”



Gunnar Simonsen

75 år. Har boet i afd. 12 på Stendalsvej siden 1968. Tidligere maskinarbejder på Aarhus Flydedok. Blev medlem af hovedbestyrelsen i 1981.

”Det var et tilfælde, at jeg kom med i beboerarbejdet. Til et afdelingsmøde i Folkets Hus rakte jeg en arm i vejret og spurgte, om der ikke kunne blive åbnet et vindue. Så var jeg pludselig suppleant.”



Leif Thomsen

84 år. Har boet i afd. 10 på Paludan Müllers Vej siden 1957. Tidligere maler og håndværksformand i Den Gamle By. Valgt til hovedbestyrelsen i 1980. Formand 1987-1997. I en årække redaktør af ”Mellem Naboer”.

”Det var vel en lyst til at være med dér, hvor beslutningerne bliver truffet, der i sin tid fik mig til at træde ind i bestyrelsen.”

Rejsen i Ringgården #2

Af Jens Kaiser



Afd. 3 på Kaserneboulevarden fra 1943 har en attraktiv beliggenhed – tæt på byen og universitetet. Afdelingen blev præmieret af Aarhus Kommune i 2010 for den smukke renovering.

Den unge boligforening overtog et kuldsejlet projekt på Kaserneboulevarden. Lejlighederne var større end i afd. 1 og 2. Afdeling 3 blev gennemført i 1943, og det er fortsat et nydeligt byggeri, som i 2010 blev præmieret af Aarhus Kommune for en vellykket renovering, der udviser respekt for bebyggelsens kvaliteter.

Afd. 4 blev mod krigens slutning rejst på Silkeborgvej 9-17. Også her gik det langsomt. Formand Anthon Jensen bemærkede i oktober 1944, at man var tilfreds med arbejdets kvalitet, men utilfreds med arbejdets fremme.

Masser af mord

På det tidspunkt herskede der en sitrende og anspændt stemning i byen. Politiet var arresteret og deporteret til kz-lejre i Tyskland. Der blev begået omkring 60 drab i Aarhus i perioden fra november 1944 til maj 1945. Sabotørerne var aktive, stikkerne blev opsporet og likvideret. Tyskerne hævnede sig med schalburgtage og mord på uskyldige.

Tæt på Ringgårdens afd. 1 og 2 på Fuglsangs Allé blev formanden for Malernes Fagforening Albert Andersen og forretningsføreren i Malernes Kooperative Forretning Albert Rasmussen således skudt ned bagfra den 7. december 1944 af medlemmer af Petergruppen. Det var den samme gruppe, der skabte rædsel i byen i den sidste krigsvinter med adskillige brandattentater – blandt andet i Guldsmedgade og forsøget på at ødelægge Aarhus Rådhus.

Den almindelige kriminalitet var også omfattende. Et selskab, som på gaden kastede ris efter et brudepar, konstaterede, at tyve havde forsynet sig med gaverne imens. Døren havde ikke været låst, og det var ligeledes almindeligt, at butiksindehavere i den urolige tid sov i deres forretninger for at imødegå indbrud. Freden kom, og efter de første svære år med rationering og retsopgør begyndte det at gå

fremad. Også hos Ringgården, der rejste den ene nye afdeling efter den anden.

Boligforeningerne oplevede en storhedstid i 1950'erne. Standarden blev forbedret, og Ringgården manifesterede sig blandt andet på Paludan-Müllers Vej og kvarteret bag med en række blokke, der fortsat holder sig pæne.

»Vi har nogle meget dygtige varmemestre,« bemærkede Lulu Grønlund, der viste rundt i Møllevangen. Enkelte af blokkene har siden fået bygget egne badeværelser til, mens andre har fået opsat store altaner, hvilket er populært. Der er skam også opført et højhus i Dybedalen i begyndelsen af 1960'erne. Højhuset, der er en del af afd. 8, kostede 4,1 mio. at rejse. Det siger lidt om inflationen, for 4,1 mio. rækker i dag kun til et parcelhus i luksusklassen. Boligforeningen fik kontor på førstesalen i højhuset, og i 1960'erne og 1970'erne fortsatte man det høje aktivitetsniveau, og det var Ringgården bestemt ikke ene om.

Beslutningen om Gellerup

Brabrand Boligforening opkøbte jord i Brabrand. Og Demokraten kunne 25. september 1962 afsløre, at boligforeningen havde planer om 2500 lejligheder på 250 tønder land. Det ville blive provinsens største projekt. Der var tale om den såkaldte Gellerupparken, som skulle udgøre et alternativ til de mange parcelkvarterer, der kom til.

Medlem af Brabrand-Årslev sogneråd Bent Dohm (K), der var modstander af projektet, deltog i det repræsentantskabsmøde i 1967, hvor beslutningen om byggeriet blev truffet. I et interview med JP Århus fortalte han siden, hvad der skete.

Repræsentantskabet fik en orientering om planerne ved formanden for boligforeningen, Jysk Varmekedelfabriks leder og ejer, E.V. Jørgensen. Der var ingen debat, så forslaget blev straks vedtaget.



Afd. 5 i Møllevangskvarteret, der er opført i 1946-47, gennemgik i 1998 en omfattende boligforbedring. Karnapperne i brune mursten blev opført for at skabe plads til badeværelser i boligerne. Samtidig blev loftsetagerne udnyttet til spændende taglejligheder og der blev anlagt fine haveanlæg.



Afd. 4 på Silkeborgvej fra 1945 blev ført ind i det nye årtusind med en omfattende renovering i 2006.

Men et andet spørgsmålet på samme møde: Må man holde hund på Udsigten, afd. 1 i Brabrand Boligforening? kaldte 44 på talerstolen, og det ene indlæg var mere bevæget end det andet.

Bent Dohm var svimmel, da han kørte hjem. Ingen var nogensinde sluppet godt fra at bygge en ny bydel til 12.000 mennesker. Han undrede sig også over, hvordan sognerådet kunne være så naivt at tro, at lejlighederne ville gøre Brabrand-Årlev til en rig kommune. Det var kun de højestlønnede, der havde råd til at bo i Gellerup, og de havde ofte andre præferencer. Men hvor parcelhusene i en af landets største udstykninger i Skjoldhøjparken, der blev opført nogenlunde samtidigt, blev solgt, så kneb det med udlejningen af lejlighederne i Brabrand, og den lille kommune var ikke blevet rig, men ruineret, hvis der ikke var kommet en kommunalreform på tværs i 1970.

En række sociale tilfælde blev af Aarhus Kommune deporteret til Brabrand og var med til at give området i almindelighed og de store betonbyggerier i særdeleshed et dårligt ry.

At staten bar sin store andel af skylden ved at kræve betonelementer i stort format stablet i mange etager for at yde støtte, fuldender blot billedet.

En uønsket forbindelse

Ringgården holdt sig fra de store betoneventyr i mange år. I stedet blev der opført boliger på Charlottehøj, det nordlige Aarhus, Lystrup og Holme. Men i længden var betoninteressen for stærk.

Midt i 1970'erne hjalp Ringgården den nødlidende kooperative entreprenørvirksomhed JME, og på et møde takkede direktøren, Poul Iversen, boligforeningen for at have reddet firmaet med en ordre på et større betonbyggeri i Aarhus Vest.

Byggeriet i Fjældevangen og Rydevænget blev kostbart, idet kvaliteten var mangelfuld. Og det blev ikke første gang, Ringgården fik problemer med JME.

Byggeriet af en afdeling på Bodøvej havnede i retten. JME blev frifundet, fordi sagen var forældet, og i beboerbladet "Mellem Naboer" lød kommentaren: En ting er jura. En anden ting er retfærdighed."

Problemerne med JME var tæt på at tvinge Ringgården i knæ.

JME fik ikke længere opgaver for Ringgården. Der var end ikke kontakt, og enhver forbindelse til firmaet blev afbrudt.

»Dem taler vi ikke om her i huset,« lyder det. Udefra betragtet fornemmer man, at Ring-

1970'erne var det tiår hvor Ringgården – ligesom alle andre boligforeninger – byggede betonbebyggelser. Her er afd. 21 i Rydevænget og Fjældevænget fra 1976-1981. Allerede i 1995 fik afdelingen en ny overfrakke for at isolere bygningen bedre og give den et lysere og mere venligt udtryk.



gården ændrede kurs. Kvalitet blev et nøgleord, og der blev tænkt nyt.

Millionærsønnen fra Risskov

En af de innovative i boligsektoren fra 1980'erne og frem var en millionærsøn fra Risskov, der var så klog som barn, at han ifølge sin far måtte gå med pandebånd for at holde på hjernen. Kurt Thorsen byggede stort, og en af hans nærmeste medarbejdere var en kandidat i samfundsfag og spansk fra Aarhus Universitet ved navn Palle Jørgensen.

Da Kurt Thorsen kørte af sporet i en større overbelåningssag, var det også tid for Palle Jørgensen til at søge nye udfordringer, og meget heldigt ledte Ringgården efter en ny direktør. Næste år kan Palle Jørgensen fejre sit 20 års jubilæum. Han blev ansat som direktør i 1994 og rykkede ind i det, der ligner et borgmesterkontor i en større købstad og er på størrelse med en mindre lejlighed.

»Det kontor har jeg ikke været med til at bygge. Det var min forgænger,« skynder Palle Jørgensen sig at undskylde, mens gæstens blik vandrer fra den ene ende af kontoret til den anden.

Palle Jørgensen begyndte sit nye virke forsigtigt med »en lille sød ungdomsafdeling, der ligger i forlængelse af Skejby Centret. Det var afd. 27, og jeg har ikke hørt fra den siden, for det kører bare.« Men snart blev bestyrelsen udfordret.

»På mit skrivebord lå et projekt i Lystrup fra det dengang meget og stadig kendte arkitektfirma, der hed 3xNielsen, og som dengang fortsat talte alle tre Nielsen'er.

Det var meget specielt. Man skulle integrere landbrug og passe geder og høns. Projektet lå i Lystrup og var det, som senere kom til at hedde urban farming, og hvor man dyrkede sine egne grønsager. Det blev aldrig gennemført. Jeg husker ikke, hvorfor det forliste. Grunden tilhørte Gunnar Steen Jakobsen, Hjortshøjlund, der ejer og driver Bichel Vine. Han var interesseret i projektet, og det endte med, at vi købte grunden af ham.«

Luksusarkitekter

»Og så introducerede jeg noget så vanvittigt som den tids mest berømte luksusarkitektfirma schmidt/hammer/lassen architects.

Jeg havde kendt til firmaet i mange år og kontaktede dem for at høre, om de var interesserede i at lave et projekt til Ringgården.

Jeg besøgte arkitektfirmaet sammen med bestyrelsen, og den gamle formand Leif Thomsen var lidt sur. Det firma kunne ikke bygge for boligforeninger; kun opføre prestigebygninger.

Vi satte os, da projektet skulle præsenteres, og formanden, der helst ville hjem, placerede sig bagerst. Arkitektfirmaet havde udarbejdet tre forskellige forslag, og efterhånden tøede Leif Thomsen op og blev interesseret. Pludselig rejste han sig, gik op til lærredet og pegede: »Det skal være det der!«

Vi snakkede frem og tilbage, der blev serveret rigtig god mad, og formanden så ud til at befinde sig i fortrinligt: »Et fantastisk projekt,« sagde han.

Det blev til schmidt/hammer/lassens første boligforeningsbyggeri, afd. 28 Ellebrinken, som er en række fine huse i Lystrup, men ikke noget med bæredygtighed endnu. Der var et flot fælleshus, som varslede lidt af det, vi siden skulle lave.«

Der var kommet mere selvtillid over Aarhus på det tidspunkt. Musikhusets åbning i 1982 havde haft en kolossal betydning for byen, og i 1996 fulgte første etape af frilægningen af åen fra Immervad til Skt. Clemens Bro og dermed de mange caféer, der skabte en særlig stemning langs vandløbet. Alt kunne lade sig gøre i de år, også hos Ringgården.

Økohusets betydning

»Vi oplevede gennembruddet med vores afd. 29 på Skejbytoften – Økohuset,« fortæller Palle Jørgensen.

»Ved årsskiftet 1996-1997 meddelte de aarhusianske boligforeningers fællesudvalg Aarhus Kommune, at man var på udkig efter en bygherre i forbindelse med en konkurrence, som Boligministeriet ville udskrive sammen med den store københavnske boligforening KAB.



Fælleshuset, i afd. 28, Ellebrinken fra 1998, er opført i træ og har et stort skrånende glasparti mod syd. Afdelingen ligger i et grønt og børnevenligt område ned til Ellebækken i Lystrup. Fælleshuset er ramme omkring en række aktiviteter, som styrker det sociale samvær i afdelingen.

Økohuset på Skejbytoften, afd. 29, var for alvor startskuddet til Ringgårdens grønne profil. Selv om bebyggelsen er fra 1999, er den stadig en af Danmarks mest energibesparende boligbyggerier. Med sorte facader og masser af glas rejser husene sig mod syd for at udnytte solens lys og varme.



Det skulle være et økologisk byggeri, som det hed dengang.

Normalt studerede bestyrelsen projekter meget grundigt, og jeg havde fornemmelsen af, at specielt formanden var opmærksom, fordi jeg var ny og ikke skulle bestemme for meget:

Hvor lå badeværelset? Og hvordan var indretningen i øvrigt.

Men sådan var det ikke med Økohuset. Her skulle man sige ja til ingenting. Man vidste ikke, hvad man overhovedet fik.

Jeg havde lejlighed til at diskutere projektet med miljøkommissær Connie Hedegaard ved Folkemødet på Bornholm i 2012, og sagen er, at Økohus-projektet nedbrød den mentale Berlinmur her i huset.

Når man først har sagt ja til et projekt, som andre bestemmer, hvordan ser ud, hvilke materialer det skal bygges af, og andre skal bygge det, så har man overtrådt en grænse, hvor man har lagt sin skæbne i andres hænder; i dette tilfælde Boligministeriet.

Det var stærkt og modigt.

Vi var de eneste, der var med i Aarhus. De bad om det i 5. kreds, og jeg bar den hjem til bestyrelsen, som sagde, at det lød spændende, så det ville man godt være med til.

På samme tid var økologi begyndt at dukke op som tema, og mentalt gav det os et forspring, for vi turde en hel masse efter det projekt.

Faktisk har vi ikke kigget os tilbage siden.

Vi har ikke lavet et traditionelt projekt efter det, og ambitionsniveauet stiger for hvert nyt. Både hvad angår arkitektur og bæredygtighed.

Vi vidste fortsat ikke, hvad vi skulle bygge. Afgørelsen blev afsløret ved åbning af en byggeudstilling af boligminister Ole Løvig Simonsen. Der hang alle plancherne og kiggede, og vi var straks klar over, hvilket et vi helst ville have.

Så kom boligministeren hastende ind efter sin frokost med dronningen:

”Ja, så har vi to vindere. Det ene er 3xNielsen, og det skal bygges på Sjælland og i Kolding, og så har vi Vandkunstens projekt. Det skal bygges i Aarhus og i Ikast.”

Vi fik det, vi ønskede. Et fantastisk projekt fra 1999 og energimæssigt har huset også været en succes.«

Marcussen & Muffin

I dag har det ry for at være lidt af en luksusafdeling med mange akademikere.

En af dem er Dorte Marcussen og hendes temperamentsfulde følgesvend Muffin, en Russellterrier. De har slået sig ned i Økohuset på Skejbytoften og føler sig begge godt tilpas.

Dorte Marcussen får det lys, hun skal bruge til sine naivistiske malerier, og Muffin kan på sine daglige runder hidse sig op et antal gange, så terrierblodet flyder herligt og efterlader en stribe rasende artsfæller, som heller ikke i dag fik gjort has på den irriterende fætter længere henne fra.

Dorte Marcussen flyttede ind blandt de første, da Økohuset var opført, så hun har taget hele udviklingen med og oplevet, hvordan den nordlige bydel i Aarhus har forandret sig.

»Jeg arbejder lige ovre på den anden side af Randersvej i Videncenter for Landbrug, hvor jeg er projektleder.

Det fantastiske er at køre fra dette hus gennem et parcelhuskvarter, og det gamle Skejby, inden der dukker et industrikvarter op på venstre side. Siden kommer man på landet og når frem til kontorhuset, som rummer Videncenter for Landbrug, en arbejdsplads med omkring 500 ansatte. Tidligere lå det langt ude, men det gør det ikke længere. Jeg har kunnet følge udviklingen fra yderkanten af Aarhus. Der var ingen huse her omkring, da jeg flyttede ind.

På en måde er det fascinerende at være med i den udvikling og se alt det, der er vokset rundt omkring en i stedet for at bo midt inde i byen, hvor alt ser ens ud hele tiden.«

Dorte Marcussen er uddannet agronom og har skrevet hovedopgave om kvægavl. I mange år var hun fodringskonsulent.

»Jeg ved, hvordan man fodrer køer og passer køer.« Det er også blevet til en bog om malkekvæghold, der er udgivet på dansk, engelsk og russisk.

I dag er hun projektleder og er blandt andet optaget af at udvikle rådgivningen, så den bliver mere effektiv og slår igennem over for landmanden.

Man kunne godt få den tanke, at en medarbejder, der er ansat i en virksomhed, der arbejder

Dorte Marcussen har boet i Økohuset siden det blev bygget for 13 år siden. Hun og Russellterrieren, Muffin, føler sig godt tilpas her. Hun får det lys hun skal bruge, når hun maler sine naivistiske malerier.





Økohusets facade mod det kolde nord er mere tilknappet – her er kun et smalt vinduesbånd som åbner for udsigt.

med Landbrug og Fødevarer, har behov for at kunne se marker.

Dorte Marcussen siger, at hun finder udsigten rar, men lægger ikke mere i det.

»Det eneste, jeg savner, er lidt mere have og en altan. Men jeg er så heldig at have et sommerhus ved Saksild Strand.

Det gode ved beliggenheden er, at den er så tæt ved min arbejdsplads. Man kunne godt cykle på arbejde, men det er for farligt på Herredsvej, så jeg venter til den nye vej med cykelsti åbnes.«

I gode rammer

Dorte Marcussen har altid boet i gode rammer. Hun voksede op i Aalborg, hvor familien boede i et arkitekttegnet hus, der lå op ad en skov. Og inden hun flyttede i Økohuset, boede hun i smukt hus i Haderslev. Det var Danmarks første byggesparehus og opført i 1932 af gedigne materialer og muret ordentligt. Stilen var Bedre Byggeskik og huset kostede i sin tid 13.635 kr. at opføre.

»Da jeg flyttede herop, tænkte jeg: Skulle jeg hellere have købt noget andet i stedet for at bo til leje, men nu er jeg godt tilfreds.

Jeg er en af de få, der har boet her hele tiden. Der er også nogle, der er vendt tilbage, som har boet her tidligere. Så kan man sige: "Velkommen tilbage."

Det er hyggeligt at følge med i livet i familierne uden at involvere sig meget med hinanden.«

Tilfreds med boligvalget

»Jeg havde ingen fornemmelse for, hvad almene boliger var, før jeg flyttede ind. Jeg havde heller ikke nogen negativ opfattelse af det. Jeg troede bare, at det var noget, hvor man skulle stå i kø i 100 år for at få lov at komme ind, men jeg var heldig at komme ind under pendlerordningen.«

Den husker Palle Jørgensen kun alt for godt:

»Det specielle var, at vi for første og eneste gang fik lov at udvælge beboerne efter en skriftlig ansøgning. Vi sad med en stabel ansøgninger, hvor folk skrev side op og side ned,

og ud fra det skulle vi vælge lejerne. Det tog meget lang tid, og vi vendte heldigvis tilbage til det gamle ventelistesystem.

Økohuset er et sted, folk vælger til, for de skal bo bag en stor glasfacade. Man kan se ind, men sandelig også ud, som en beboer påpegede,« noterer Palle Jørgensen, som har haft meget tilfredse beboere:

»Vi har haft lejere, der græd, da de måtte forlade bebyggelsen, fordi der ikke var plads til barn nummer tre i boligen.

Det er det kors, vi må bære på, fordi vi dengang desværre ikke måtte bygge over 110 kvadratmeter. I dag 115. Det er sådan noget formyndersk, de har fundet på ovre i ministeriet.« Dorte Marcussen havde ikke været skrevet på venteliste, men kom ind, og hun er fortsat tilfreds, selvom byggeriet også har sine fejl og mangler.

»Jeg kan godt lide arkitekturen. Vandkunsten er jo også et godt arkitektfirma, men håndværkerne er der ikke altid grund til at rose lige meget. Alle de fyldningsmidler, der bruges, når det ikke lige kan nå sammen. Der er også nogle steder, hvor gulvet faktisk hælder.«

Den første varme

»Der er også nogle, der spørger, om det ikke bliver meget varmt, men hvis man åbner vinduerne, er det hurtigt at køle huset ned. Til gengæld er det dejligt, når den første sol er på. Allerede i januar-februar får man varmen ind.«

Principielt varmes huset op af tre radiatorer.

»Den på badeværelset er aldrig tændt, og det er den i soveværelset for resten heller ikke.

Jeg bruger den i stuen. Så der er kun én. Jeg betaler 300 kr. i varme. Altså 4000 kr. om året og får altid varmepenge tilbage.«

Hvis man tror, at alle lejere i byggeriet er halvreliøse, når det gælder varmemeforbrug, tager man fejl. Dorte Marcussen, der har gjort hele rejsen med, tager det afslappet:

»Der sidder et aggregat på væggen, hvor man både kan følge med i sit varmemeforbrug, fremløbstemperatur, tilbageløbstemperatur og jeg ved ikke hvad. Varmemesteren skrev i begyndelsen hver måned en liste ud, hvor man kunne

følge med i, hvad man brugte. Men efter halvandet år holder sådan noget jo op.«

Til gengæld betyder det meget, hvordan man bor.

»Folk har forskellige meninger om det, men det er vigtigt, at det er nogle gode rammer. Også at det er smukt og æstetisk. Jeg tror aldrig, at jeg vil flytte i et hus igen, i hvert fald ikke sådan et, hvor der bare er små vinduer.«

Dorte Marcussen betaler 6.200 kr. om måneden inklusiv varme. Selv om man ejer sit eget hus, ved hun også, hvad det koster bare i ejendomsskatter og renovation.

Der er en snert af kollektiv, 1970'erne og muld-toiletter over navnet Økohuset. Folk lever og trives her, men de sidder ikke i rundkreds med hinandens tæer i munden.

»Der er ikke det store sociale liv. Det har aldrig rigtig fungeret, men til gengæld er her heller ikke nogen konflikter. Der er ingen, der skændes. Der har været lidt med nogle madordninger, men det var mest for børnefamilier.

Vi har en fælles arbejdsdag to gange om året. Nu bor jeg lige op af fælleshuset, og larm er der heller ikke meget af. Jeg har boet her i 13 år og med mange forskellige naboer, og jeg har ikke været generet af larm. En gang imellem kommer der nogle søde små unger og spørger, om de må gå tur med hunden.«

Den anden halvdel

Det kunne være fortællingen om Dorte Marcussen med nøgleord som: Kvinde, projektleder, landbrug, Økohuset og Muffin. Men der mangler noget: En væsentlig del, måske det halve af den 58-årige kvindes liv, er maleriet og kunsten. Den præger hjemmet, og i forgangen bag de meterhøje vinduer er atelieret med det fine lys til de mange detaljer. Det var også herfra, hun opdagede, at et billede, hun havde malet til en kalender for Københavns Renholdelsesselskab i anledning af deres 75 års jubilæum, var blevet hængt op i fælleshuset i bebyggelsen lige overfor. Dorte Marcussen er autodidakt, men alligevel særdeles anerkendt. Hun har udstillet de rigtige steder og i udlandet. Selv i kongehuset hænger et af hendes billeder på en væg, efter at dronningen købte et.

»Jeg begyndte at male omkring 1990, men jeg har altid tegnet og malet meget. Jeg havde en veninde, som gik på sådan et eftermiddagskursus, og jeg havde altid tænkt, at jeg godt kunne lære at male med olie. Det er faktisk svært.

Det var sådan nogle fruer i Haderslev, der sad og malede, og det eneste, de tænkte på, var ikke at blive snavsede. Haderslev er en smuk by med mange gamle huse, og der sad disse fruer og malede de gamle huse.

Der er ikke noget sjov ved bare at male et hus, sådan som det næsten ser ud. Det er bedre at male et hus, så man får oplevelsen af, at det er et portræt af huset. Man får en fornemmelse af huset, og der ligger en fortælling i billedet.

Det behøver ikke være absolut nøjagtigt, for så kan man ligeså godt nøjes med at fotografere det.«

Dorte Marcussen har også malet et billede af huse i Volden i Aarhus. Begge sider op og ned.

»Der er virkelig lagt meget arbejde i det billede,« siger hun, og det er blevet bemærket på en udstilling i Bratislava i Slovakiet og efterfølgende på en turné i Europa som en del af udstillingen "magisk arkitektur."

Dorte Marcussen begyndte at male portrætter af huse og har været repræsenteret på mange censurerede udstillinger efter sin debut på en sådan kunstudstilling i Hammelev ved Vojens.

»Jeg er mest interesseret i arkitekturen. Det med mennesker er kun elementer. Jeg er optaget af farverne, formerne og linjerne.«

Mine billeder koster fra under 1000 til over 100.000 kr. Afhængig af størrelsen. »Jeg vil helst lave store billeder, men gallerierne siger, at jeg skal male mindre billeder, for man kan ikke sælge til de høje priser på grund af finanskrisen.«

Matematisk maleri

Og Dorte Marcussen maler små billeder.

Masser af små billeder. Hun har skabt sit helt eget værk, en stor installation, som hun overordnet har kaldt "Alfabetiske butikker i X dimensioner". »Jo, jeg havde talent for matematik i skolen.«

Det er et helt specielt værk, som har sin egen side på nettet.



I forbindelse med jubilæet har Ringgården erhvervet dette kunstværk af Dorte Marcussen. Hun har sammensat et udvalg af Ringgårdens afdelinger i en slags konstrueret virkelighed.

For at gøre bebyggelserne ligeværdige er de alle malet i størrelsesforholdet 1:100.

Kompositionen viser afdelingernes historiske placering – som en ring i urets retning: startende med afd. 1 inde i byen via afd. 8 til Præsteager i Lisbjerg, Lærkehaven i Lystrup og økoboligerne i Hjortshøj. Ringen sluttes med de nye ungdomsboliger på havnen. Samtidig er det også en geografisk bevægelse fra byen, til forstaden til landet og til den nye bydel på havnen.

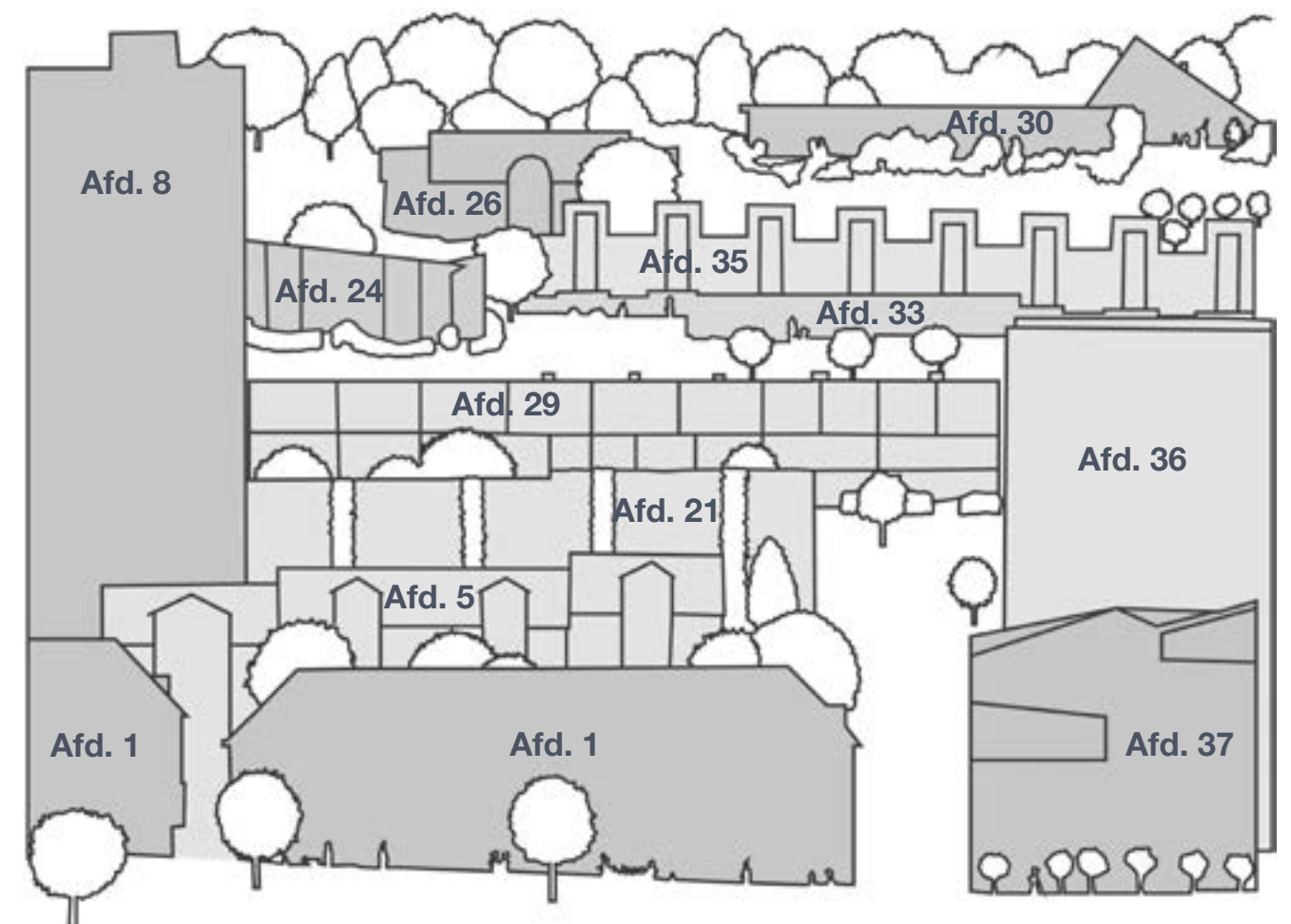

Afd. 1 Tage-Hansens Gade m.fl.
Afd. 5 Vilhelm Bergsøes Vej m.fl.
Afd. 8 Dybedalen m.fl.
Afd. 21 Rydevænget/Fjældevænget

Afd. 24 Præsteager
Afd. 26 Bjørnholt
Afd. 29 Økohuset
Afd. 30 Hjortshøj

Afd. 33 Lærkehaven
Afd. 35 Lærkehaven
Afd. 36 Grete Løchtes Gade
Afd. 37 Grete Løchtes Gade



Afd. 30, som er en del af Andelssamfundet i Hjortshøj, blev opført i 2002. Bebyggelsens fire længer favner et rekreativt grønt rum. Her ligger afdelingens fælleshus, hvor der udover fælleslokaler er et økologisk vaskeri. På taget er der solfangere, som i sommerperioden forsyner boligerne med varmt vand.

Nyt økologisk projekt

Ringgården stoppede ikke eksperimenterne med Økohuset. Historien om det næste byggeri er også lidt speciel, noterer Palle Jørgensen:

»Vi kom ind i et andet projekt i Hjortshøj året efter Økohuset. Det var oprindeligt blevet til i samarbejde mellem økologer og Aabyhøj Boligforening, der havde taget initiativet og holdt en masse møder; herunder workshops. Aabyhøj Boligforenings ledelse gik til repræsentantskabet og sagde: "Her vil vi lave økologiske boliger i Hjortshøj. Hvad siger I til det?" De sagde nej.

Så ringede de til os: "Vi har lavet et kæmpe forarbejde. Hvad siger I til at overtage projektet?"

(fortsættes på side 52)

Der er en duft af jeg ved ikke hvad

NÆSE. Ingen var i tvivl, når Jørgensen oppe på anden skulle have brunkål til middag. Men to årtier senere lugtede opgangene mere af karry. Og derefter var det pludselig hvidløgsduften, der sivede ud under entredørene. Med næsen som nostalgisk rejseleder, tager vi turen op og ned ad trapperne i 75 års alment boligbyggeri.

Af Stig Olesen



Når videnskaben nu for længst har fastslået, at lugtesansen har direkte forbindelse til langtids-hukommelsen og at den menneskelige næse kan skelne mellem 10.000 forskellige lugte, så undrer det mig ærlig talt, at min egen gynter altid forsøger at bilde mig ind, at hele min barndom henslæbte sig i den tunge, sødlige let brændte stank af stegte løg. Men sådan er det bare.

Selvfølgelig har der været en bred palet af lugte i en opgang, hvor 10 familier tilberedte varm mad mindst én gang om dagen, men af én eller anden grund kan et skiveskåret zittauerløg den dag i dag ikke ramme sydende smør i en pande noget sted i Aarhus, uden at jeg straks føres på en duftbølge tilbage til barndommens trappeopgang med dens kølige, sorte terrazzo-trin og katedralagtige akustik. Og der blev da også stegt rigtig mange løg i 1950'erne, blandt andet til lever og hakkebøf. Og da netop disse to retter nød stor popularitet i hele min barndom, så er det ikke usandsynligt, at både Giro 413 og Dr. Lieberkind har været indhyllet i en tyk, fed løglugt.

MEN DER VAR FORSKEL PÅ LUGTEN AF BLØDSTEGTE LØG OG BRUNEDE LØG. DE SIDSTE VAR RENE STINKBOMBER. DET VIDSTE VI, FOR HAKKEBØF MED BRUNEDE – FOR IKKE AT SIGE BRANKEDE – LØG VAR FOR EKSEMPEL HELT KLART EN LIVRET OPPE PÅ TREDJE TIL HØJRE HOS TOBIASEN, DER HAVDE EN HALVVOKSEN SØN, SOM HED BØRGE.

Blandt karréens unger gik han naturligvis kun under navnet Børge Bøf Med Løg. Men da han var noget ældre og større end os

andre, råbte vi det kun efter ham, når han var kommet op på cyklen og var på vej ud af gården. Ved en lejlighed kastede Børge Bøf Med Løg sig imidlertid af cyklen og indhentede mig nede ved pulterummene. Her erfarede jeg på smertelig vis, at lugt er et utroligt ømfindtligt emne, der bør behandles med samme takt som religion og økonomi.

Men der var selvfølgelig andre vækster i barndommens brogede duftbuket. Stegte sild for eksempel. I 1940'erne og 50'erne blev sildene ofte dobbeltpanerede, stegt i margarine og serveret med stuede kartofler. Den gennemtrængende lugt af stegt fisk kunne hænge i opgangen i dagevis. Skulle den fortrænges, så var det med den søde, karamelliserede og let svovlagtige lugt af brunkål, som ved særlige lejligheder også formåede at trænge gennem etageadskillelsen. Alligevel mindes jeg ikke, at mine forældre på noget tidspunkt beklagede sig over madlugten fra naboerne. Tværtimod. "Uhhh, Svendsens skal nok have hamburgerryg i aften," kunne min far finde på at sige, når opgangen lå indhyllet i en odør af røget gris. Eller, som han bemærkede når hans næsebor registrerede den umiskendelige duft af, hvad man dengang opfattede som Østens mystik: "Ella, er det ikke utroligt længe siden, at vi har fået boller i karry?"

I min opgang spiste de fleste familier varm mad midt på dagen. Det krævede naturligvis hjemmegående husmødre, og sådan var det også i langt de fleste lejligheder. Skolerne holdt en times

middagsfrikvarter fra kl. 11.45 og fædre kunne – hvis de var funktionærer – lige nå hjem og få et varmt måltid og et kvarter på divanen.

Jeg piskede således hver middag hjem på cykel og blev i opgangen ofte mødt af en overvældende lugt-kakofoni: frikadeller, karbonader, gule ærter, hvidkålsrouletter, risengrød og rødspættefileter.

Hvilken fært førte mon til vores entrédør?

Uhmm, måske var jeg så heldig at høre til dér, hvorfra der strømmede en umiskendelig lugt af medister med stuvet hvidkål.

MAN KAN SIGE, AT MADLUGT I 1950'ERNE VAR ET FULDT UD ACCEPTERET VILKÅR FOR AT BO I ETAGEBYGGERI. HVORNÅR BEGYNDTE LUGTEN AF MAD DA AT BLIVE ET PROBLEM?

Det gjorde den i midten af 1960'erne, da emhætten kom på markedet og reklamerne forsøgte at overbevise de danske husmødre om, at duften fra tilberedning af mad var et privat-anliggende, som ordentlige mennesker ikke blandede naboen ind i.

Men emhættens pludselige popularitet hang og så sammen med det nyeste hit inden for bolig-indretning: det åbne køkken/alrum, hvor alle de travle og dobbelt-jobbende husmødre lynhurtigt og praktisk kunne svinge gryderne fra komfuret direkte over på spisebordet.

Men ingen havde naturligvis lyst til, at familiens konversationsleksikon i al fremtid lugtede af selleribøf, eller at det nye ryatæppe bar duftmæssige spor af familiens forkærlighed for karrysovs, så fra begyndelsen af 1970'erne hvædede emhætter med trinregulering og indbygget lys i de fleste nyindrettede køkkener.

Omkring spisebordet sad danskerne så og glædede sig over fabrikanternes løfter om, at den fuldstændig lydløse emhætte snart ville være på markedet.

Det sidder de sådan set stadig og glæder sig til, hvis de da ikke står inde under udsuget og smugryger.

Men det vender vi tilbage til.

Før emhætten havde hver opgang sin egen markante lugtprofil, og jeg kunne som dreng med bind for øjnene blive ført ind i nr. 11 og med næsen fastslå min nøjagtige position ud fra en sødlige kakaolugt, som indehavesken af en lotterikollektion på anden sal altid udsendte. Og min GPS fejlede heller aldrig i nr. 17, hvor en repræsentant fra byens store cigarfabrik altid havde mange vareprøver liggende, mens der i nr. 15 – min opgang – altid lugtede lidt af morgenværtshus stammende fra ølsjatterne i alle de tomme flasker, som stueetagens lille købmandsforretning havde opmagasineret i baggangen.

Naturligvis var der en del signalgivning i de lugte, som man dengang lod slippe ud på trappegangen. For eksempel om foråret, når den ætsende lugt af tredobbelt salmiakspiritus signalerede, at her på etagen boede en husmor, der tog begrebet hovedrengøring alvorligt. Og den markante duft af naftalin tydede på, at vintertøjet havde fået mølkgugler i lommerne og var hængt væk.

Men om søndagen skulle der helst lugte anderledes.

Grydestegt kylling med persille tilsat den syrlige duft af citronfromage var tegn på et vist overskud, og kunne man svinge sig op til okse-



steg med rødvinssovs var det rigtig søndag i Danmark.

Fra midten af 1960'erne lod flere i opgangen det diskret sive ud under entredøren, at de havde været på charterrejse til Spanien og var begyndt at stege deres svinekoteletter i olivenolie. Det var en fremmed lugt, som delte vandene i opgangen.

Kunne man virkelig byde sine naboer sådan en stank?

mere var de store kulturelle forandringer end lugten fra den lille, hvide knold, der generede os så voldsomt dengang i 1970'erne.

Var følelserne dengang stærke omkring lugten af hvidløg, så er det for intet at regne i forhold til, hvordan vi siden skulle få det med tobaksrøg.

Allerede i 1990'erne begyndte viceværter at gå rundt med små røgkanoner, der kunne afsløre utætheder og sprækker, hvorigennem naboens forhadte tobakslugt kunne sive ind. Siden har nogle boligforeninger etableret røgfri opgange, mens man andre steder eksperimenterer med lufttæt afskærmning i etageadskillelsen og tætning af rørgennemføringer.

For et halvt århundrede siden, i 1960'erne, da næsten alle voksne danskere pulsedede løs, var røgen naturligvis ikke noget problem. Alt lugtede dengang lidt af askebæger.

Når tobaksrygning i dag er genstand for så mange nabostridigheder, skyldes det ifølge flere forskere en ubevidst angst.

Godt nok kalder man lugtesansen for "den glemte sans", men den har i hele menneskets udviklingshistorie navigeret os frem mod byttedyr, ligesom den har advaret os mod snigende farer ude på savannen. Og for en befolkning af afvænnede rygere er selv den svageste duft af tobak åbenbart en påmindelse om egen svage karakter og i hvor høj grad mange af os stadig savner en grøn Cecil eller en pipe tobak.

Mens opgangenes velstand langsomt voksede og duftbilledet blev beriget med spidskommen, chili, kanel og oregano, så var der én ting, som

alle beboerne fik mindre og mindre af, nemlig tid. Så allerede fra begyndelsen af 00'erne signalerede duften af hjemmebakte småkager mentalt overskud og masser af tid. Kunne man følge op med lugten af surdejsrugbrød med canadisk akaciehonning, så kunne naboen godt gå hjem og lægge sig med sit evindelige speltbrød.

Opgangen lugter nu som de bagerforretninger, der ikke længere findes.

Tør man stege et par løg her til aften? Jeg tror, at jeg vover forsøget.



**MEN OPGANGENS AROMA VAR ALLEREDE VED AT BLIVE MULTIKULTUREL, OG I TAKT MED DØRSKILTENES MERE OG MERE FREM-
MEDARTEDE NAVNE, BREDTE DER SIG EN HELT NY OG DOMINERENDE LUGT I ALLE DANMARKS TRAPPEOPGANGE: LUGTEN AF ALLIUM SATIVUM, OGSÅ KALDET HVIDLØG.**

Her kunne de brunede løg godt gå hjem og lægge sig. Og brunkål ligeså.

Menneskets næse kan nemlig registrere ned til 0,0000004 milligram hvidløg i en liter luft, så ingen var i tvivl om, at eksotiske retter som aioli, ravioli, tzatziki og guacamole var flyttet ind i den ellers så frikadelle-vante karré.

De mest lugtoverfølsomme danskere mente i 1970'erne, at den gennemtrængende hvidløgsstank blev siddende i deres tøj blot de havde gået ned ad trappen, og i enkelte afdelingsbestyrelser drøftede man muligheden af et generelt forbud mod at tilberede hvidløg i varm olie.

Det blev heldigvis ikke til noget, og i dag er der næppe nogen, der bemærker lugten af hvidløg. Overfølsomheden er for længst klinget af efterladende sig en vag mistanke om, at det måske

Fakta om lugt

- Vi lugter med et 10 kvadratcentimeter stort område af næsehulen, det såkaldte olfaktoriske epitel.
- Impulser fra 25 mio. sanseceller sendes til lugtenerven forrest på hjernens underside, hvor vi også lagrer langtidshukommelsen.
- Lugtesansen er derfor i særlig grad i stand til at fremkalde følelser og minder fra gamle dage.
- Menneskets evne til at skelne dufte aftager med alderen og kan være halveret hos 50-årige.
- Dronning Kleopatra (69-30 f.Kr.) vædede sine sejl med rosenvand, når hun sejlede sin elsker Marcus Antonius i møde.
- Over 20 procent danskere i etageejendomme føler sig generede af tobakslugt fra naboer.

Rejsen i Ringgården #3

Af Jens Kaiser



Afd. 30, økobiligerne i Hjortshøj. Boligerne er orienteret, så opholdsrum med store vinduer vender mod syd og sydvest for at få det bedste udbytte af solen.

»Det gjorde vi og gik til vores repræsentantskab. Fordi vi havde været igennem processen med Økohuset, sagde det ja, og derpå byggede vi for første gang huse af træ. Det er afdeling 30, økobiligerne i Hjortshøj,« fortæller Palle Jørgensen.

»Både i Økohuset og økobiligerne brugte vi solvarmepaneller. Solcellerne var ikke almindelige endnu. Solvarmepanellerne blev brugt til at opvarme vandet. Nu er det sådan, at når man opbevarer vand, der er opvarmet af solen, i store tanke, så har man meget varmt vand om aftenen, men om morgenen er det kølnet noget, og derfor er man nødt til at blande det med varmt vand fra værket, hvilket koster på forbruget. Der var nogle, som i stedet tog bad om aftenen. De sparede virkelig meget på den måde. Teknologien var ikke vildt fancy på det tidspunkt. Den blev udviklet i takt med, at folk begyndte at anvende den, og vi var nogle af de første med solenergi.

Næste projekt var Casa Nova i Lystrup, der også blev opført i træ, og hvor husene var præfabrikerede og ankom i elementer på lastvogne. Jeg ville gerne lave huse, hvor der kun var få trin mellem fire forskellige niveauer. Det gav en særlig rumvirkning. Det var afd. 31.

Så gik vi ind i det projekt, der senere blev til Lærkehaven. Målet var at opføre tre større boliggrupper med hver deres miljøtema. Det blev til arkitektkonkurrencen om Lærkehaven. Vi fik støtte af Realdania med 2,5 mio. kr. og projektet opnåede også EU-støtte.

I 2003 var konkurrencen afgjort, men vi kunne ikke få husene bygget. Det skete først i 2007-2008.

I 2003-2005 var der økonomisk opsving og fuld gang i byggeriet af luksushuse. Der var ingen entreprenører, der gad os.

Vi gik i licitation med Lærkehaven. Det ene af de tre projekter var tysk-tegnet, og vi havde besluttet, at vi ville prøve lykken i Tyskland. Det var in Ordnung.

De to andre var vundet af schmidt/hammer/lassen. Vi gik i licitation med dem begge herhjemme, og det gik ad helvede til. Den lå 30 procent over det, vi havde at arbejde med. schmidt/hammer/lassen gik i gang med at arbejde i projektet. Der blev skåret. Vi mente selv, og det gjorde arkitekterne også, at vi havde sparet 20 mio. kr. på det.

Så gik vi i licitation igen, og denne gang var resultatet gud hjælpe mig 40 pct. over.

Al magt til København

På det tidspunkt havde vi en regering under Anders Fogh Rasmussen, der centraliserede al magt.

Alt det, som kommunerne dengang havde som selvstyre omkring almene boliger, blev trukket til Christiansborg. Boligministeriet blev nedlagt, vi kom under Socialministeriet, og så ville man i øvrigt sælge de almene boliger.

Vi skulle nærmest på Margaret Thatcher'sk vis udraderes. Vi skulle arbejde med ghettoer og intet andet. Det er den simple version, og det var selvfølgelig mere kompliceret.

Aarhus Kommune havde givet os lov til at overskride rammebeløbet. Det kunne kommunen bestemme dengang. Men efter at tingene var centraliseret, skulle vi søge om tilladelse i Socialministeriet, og her blev der konsekvent sagt nej. Det kunne ikke passe, at Ringgården skulle have flere penge til byggerier, som man overhovedet ikke mente en boligforening skulle bygge.

Byggesagen blev også rejst i Folketinget af Per Clausen, Enhedslisten, Morten Homann, SF og socialdemokraten René Skau. Der var ikke noget at gøre. Vi fik støtte af den konservative rådmand i Aarhus, Poul B. Skou, og embedsværket i Aarhus Kommune, men der var intet at stille op. Ringgården kunne ikke få flere penge.

Agnete Dorph-Jensen er meget miljøbevidst og man kan med rette kalde hende en slags superbruger af bæredygtige boliger. Hun befinder sig godt i Lærkehaven, hvor hun har boet siden april 2008, først i afd. 33 og siden i passivhusene i afd. 35.



Den grønne Fogh

Så kommer den herlige udvikling, der fulgte efter Anders Fogh Rasmussens rejse til USA i juni 2006. Statsministeren besøgte Bush på præsidentens landsted i Camp David i Maryland, men åbnede også en vindmøllepark for Vestas i Solano County i Californien og besøgte en Novozymes-fabrik i Davis, Californien, som forskede i biobrændsel.

Da Fogh vendte hjem, var han blevet grøn. Det hørte hele landet siden i en nytårstale, hvor han bebudede, at Danmark nu skulle være en grøn vindnation, og de nye signaler bredte sig i systemet.

Kontorchef Bent Pedersen, Aarhus Kommune, og jeg tog til København og mødte de samme embedsmænd, som tidligere havde sagt nej til alt.

Jeg forklarede, hvad vi gerne ville, og så udbød fuldmægtigen:

”Det projekt ligger fuldstændig på linje med regeringens politik.

Hvis du kan bevise, at det, du bygger mere for, sparer du på energiudgifterne, så sender du projektet over, og så får du, hvad du beder om.” Det facto sagde de: ”Palle, du bestemmer selv rammebeløbet.”

Desværre begik jeg den fejl, at jeg bad om for lidt.

Sig navnet: Lærkehaven

Lærkehaven er opkaldt efter husbeklædningen. Jeg fik en mail fra Vejkontoret, hvoraf det fremgik, at området skulle kaldes Hybenhaven.

Jeg tog ud på vejkontoret og talte med vejchef Niels Schmidt:

”Hør, kan vi ikke kalde det noget andet?”

Palle Jørgensen oplyste, at husene var beklædt med lærketræ. Vejchefen undersøgte, hvad der i Aarhus var af gadenavne, hvor ordet lærk indgik, og Lærkehaven var ledigt.

»Det tager vi,« sagde Palle Jørgensen, som siden konstaterede, at den næste vej, der blev anlagt i området, fik navnet Hybenhaven.«

Direktøren er glad over udviklingen, og med lån fra en gammel fagforeningsboss udbryder han: »Vi har sejret ad helvede til med den grønne

bølge, og det er fint, at nogle af kollegerne også er begyndt at bygge grønt. Vi var med til at sætte noget i gang, og Lærkehaven har været en succes.«

Området ligger helt derude, hvor Lystrup ender. Der er plantet æble- og kirsebærtræer, men det er småt med lærketræer. Faktisk er der ingen.

Superbruger

Lærkehaven er et anderledes alment byggeri, og ikke overraskende er det præmieret. Lærkehaven har fået Aarhus Kommunes arkitekturpris – en messingplakette til at hænge op.

En af beboerne er Agnete Dorph-Jensen, som faktisk er en af de beboere i lavenergibebyggelsen, som har det laveste energiforbrug. En slags superbruger!

Agnete Dorph-Jensen mener dog, at tallene interesserer Ringgården mere, end de optager beboerne.

Efter at have boet forskellige steder føler hun sig rigtig godt tilpas i Lystrup, hvor hun blandt andet udvikler sit talent for ikonmaleri.

»Jeg flyttede ind den 15. april 2008, da de firantede huse i afd. 33 stod færdige,« husker Agnete Dorph-Jensen.

»Jeg kom fra Vestervang, som er et vældig renommeret sted at bo. Jeg boede på fjerde sal, havde en fin altan med glasinddækning og udsigt over Botanisk Have, byen og bugten. Det var godt, hvis jeg ellers kunne have fundet ud af at bo i sådan noget beton. Det var ikke til at klare, at der var så lyd. Overboen var en lejer, der spillede høj musik. Jeg sagde til ham, at han blev nødt til at skru ned. Det lovede han, men han skruede ikke ned, og jeg kunne høre bassen hele tiden. Betonen betød også, at jeg fik allergi.

En af mine veninder sagde, at hun havde opdaget noget nybyggeri, der hed Lærkehaven. Jeg var med i AARHUSbolig, men jeg var ikke aktivt søgende.

Hun havde fået tilbudt en lejlighed herude, og da jeg tog med, tænkte jeg: Wauugh. Her vil jeg bo. Jeg fik mig aktiveret, og så kom jeg og-

så herud. Det var i nr. 4, et træhus i afd. 33. Huset og indeklimaet var supergodt,« siger Agnete Dorph-Jensen.

»I afd. 33 var der en fin udsigt over hele bugten. Udsigten mistede jeg, da jeg flyttede for at få en lukket gårdhave i min nuværende bolig i afd. 35.

Boliger og mennesker

Hver gang jeg hører om et eller andet, der kan begrænse mit el- og vandforbrug, så gør jeg det. Jeg er nødt til at gå op i miljøet og indeklimaet, da jeg tydeligt kan mærke, hvis det ikke er i orden.

Jeg tror, at boliger gør noget ved mennesker. Det er jo vigtigt, at indeklimaet er godt, og at lydisoleringen er god, når man bor så tæt som her.

Alt er godt i den nye lejlighed også i forhold til lyden fra naboerne. Jeg troede, at man kunne høre noget, for de har små børn og babyer på begge sider, men det kan jeg ikke.

Der er folk, der bor her ved et tilfælde, men der er også nogle, som bevidst har valgt det. Man kan se, at nogle flytter igen efter en kortere periode, og så har det ikke har været bevidst. Jeg har også hørt nogle sige, at når en ny afdeling kommer til, går der et par år, før de, der gerne vil bo der, også gør det.

Jeg havde den forventning, da jeg i første omgang flyttede herud, at fordi der var et fælleshus, ville det fungere som i den andelsforening, jeg tidligere havde boet i. Der havde vi ingen vicevært, så vi deltes om opgaverne, og der var fællesspisning to gange om ugen.

Jeg glædede mig til alt det fælles, vi skulle lave i Lærkehaven, og jeg fik også en madklub etableret en gang om ugen i fælleshuset. Det var et tilbud for alle i afdelingen, men vi skulle hele tiden annoncere. Det var lettere, da vi fik lavet en mailingliste.

Efter et halvt år flyttede først et par, siden et par mere, inden et tredje par rejste. Efter halvandet år var vi kun fire enlige tilbage i madklubben, og så holdt vi også op.«

I afd. 35, som er den nyeste afdeling i Lærkehaven, er der en lukket gårdhave, og så er det

et passivhus. Når Agnete ikke rykkede ind med de første, skyldtes det, at der var to forhold, hun ville vide mere om: Om gårdhaven ville blive en gryde, der ikke var til at holde ud at opholde sig i om sommeren, og hvor meget ville en varmepumpe komme til at koste i elforbrug?

»Det var usikkert, og jeg interesserede mig også for, om man kunne få det varmt nok, når der om vinteren kun var en varmepumpe.

Huslejen i den nye bolig, der også er på 98 kvadratmeter, var dyrere, men i den gamle skulle jeg også betale for varme, så den nye viste sig faktisk at være billigere.

Det er et byggeri af god kvalitet og med gode materialer.

Gårdhaven er dejlig, og man kan sidde helt ugenert. Det er klart, at når der er 25 grader i skyggen, bliver der selvfølgelig også varmt i gårdhaven.

I det nye hus skal der ikke luftes ud. Huset er tæt og trykprøvet, så varmen ikke forsvinder, og det er også fotograferet med infrarød kamera for at afsløre eventuelle kuldebroer.«

Gode eksperimenter

Boligen indeholder både et genvindingsanlæg og en luft til luft-varmepumpe.

En ventilator blæser ny luft ind, og man genanvender 85 procent af varmen, der i forvejen er i huset, eller bliver produceret af mennesker, maskiner eller ved madlavning.

I frostvejr, tages der også luft ind, som genvindingsanlægget tilfører varme. Anlægget fremstiller både varme og varmt vand.

»Der er ingen problemer bortset fra, at luften i huset er meget tør om vinteren. For at få luftfugtigheden lidt op, må vi tørre tøj i et af rummene – og det tørrer i løbet af én nat.«

Agnete Dorph-Jensen siger selv, at der ikke er andre som hende i afd. 35.

»Jeg er 66 og folkepensionist. De familier der bor her, er veluddannede og jeg nyder at bo blandt yngre familier. Jeg nyder virkelig, at der er liv. Vi hjælper hinanden, flere naboer har tilbudt mig hjælp, hvis jeg har noget, der skal graves, og jeg har købt en græsslåmaskine, og den bruger flere af mine naboer.



Lærkehaven, afd. 33 består både af etplans- og toplans rækkehuse. Det er lavenergiboliger opført i massivtrækonstruktioner og beklædt med lærketræ som skaber et sundt indeklima. Ligesom store vinduer fra gulv til loft sikrer at dagslyset trænger langt ind i boligen.



Lærkehaven afd. 35 er passivhuse – det vil sige huse uden radiatorer. Husene er dels orienteret så solen fra syd udnyttes bedst muligt. Dels er husene så tætte og velisolerede, at solen, husets beboere og teknisk udstyr leverer det meste af varmen. Herudover opvarmes boligerne via et ventilationssystem med varmegenvinding.

Legepladsen er fælles for de tre afdelinger. 33 begyndte at spare op, og så satte 34 og 35 også penge af til det, efterhånden som de kom i gang.

Jeg har hørt, at der var en, der foreslog, at seniorafdelingen ikke skulle være med, men der var en anden der indvendte: ”Nej, når mine børnebørn kommer på besøg, så er jeg sandelig glad for, at der er en legeplads.«

Byggeri præmieret

Afd. 35 har vundet Nordisk Bostadspris 2012, og med den fulgte 75.000 sv. kr., som kommer beboerne til gode. Agnete fortæller, at nogle af pengene er brugt til at plante hæk omkring legepladsen og til flere borde-bænke sæt i området, og at der blev holdt en helt fantastisk fest med helstegt pattegris dagen før sankt-hans, hvor 65 børn og voksne deltog.

Afdelingen har også netop vundet boligforeningens kunstpris.

Lejlighedens indehaver havde som barn aldrig forestillet sig, at hun skulle komme til at bo i Lystrup.

»Jeg er opvokset i Risskov, og jeg havde ikke kendskab til Lystrup som sådan. Som barn havde jeg en opfattelse af, at det var rødderne, der boede i Lystrup, men sådan er det jo ikke. Lystrup er det sted, hvor børnefamilierne køber hus. Der sker faktisk rigtig mange gode ting her.

Nogle af dem, der flytter, siger, at de gør det, fordi det simpelthen er for langt ude. Jeg bor her, fordi jeg godt kan lide, at der er marker i nærheden, og man kan samle til hyldeblomstsaft,« siger Agnete Dorph-Jensen, der i øvrigt har gemt det bedste til sidst:

»En rigtig god ting ved at bo i lejlighed er varmemesteren. Tingene bliver ordnet, og er der et problem, kan jeg bare ringe til Henrik. Han hænger lamper op, og er der noget tungt, som skal flyttes, klarer han også det. Det er dejligt.«

Heldige studerende

Der er andre, som også føler, at de har været heldige. Rikke Juhl og Nikolaj Lykke Kristen-

sen stod kun på venteliste i en måned eller to på ungdomsboligaarhus.dk, før de blev tilbudt en ungdomsbolig i Ringgårdens højhus på havnen med indflytning 1. oktober 2012.

På 11. sal med en forrygende udsigt til træskibshavnen, Klintegården og den nordlige del af byen, vær så artig!

Rikke Juhl læser Nordisk Sprog og Litteratur på universitetet, mens Nikolaj Lykke Kristensen, der er uddannet snedker, læser til bygningskonstruktør hos VIA og er i gang med det tredje af syv semestre i Halmstadgade.

»Selve indflytningen var et kæmpekaos, for der blev rykket ind i alle lejligheder i det 12 etager høje hus på én gang. Der var virkelig pres på elevatoren, og folk stod tæt med deres kasser og møbler«, fortæller Nikolaj.

»Køen strakte sig ud gennem bygningen og ud på fortovet,« supplerer Rikke Juhl. Besværighederne blev overstået, og de var det værd.

»Det er en superlækker lejlighed, og det hele er nyt,« siger Nikolaj Lykke Kristensen. Udsigten er også perfekt.«

Nikolaj Lykke Kristensen er et af syv medlemmer af bestyrelsen i Ringgårdens afd. 36, og selv om Ringgaardens to ejendomme med ungdomsboliger er naboer, er der ikke fælles bestyrelse. Afd. 36 og 37 har hver sin bestyrelse. Det er ikke flytteproblemer, der har optaget bestyrelsen for afdelingen. Tiden er i stedet brugt på at udarbejde et ordensreglement, som tilgodeser alle. På et ekstraordinært afdelingsmøde blev reglementet godkendt efter en livlig diskussion.

Tingene fungerer, og parret glæder sig over deres held.

»Det er megafedt, at man kan få noget til en sådan pris. Vi giver omkring 4500 kr. om måneden for lejligheden, men så er varmen også betalt.

Masser af nulenergi

Det er også godt, at de går ind og laver et sådan nulenergihus,« siger han.

I forbindelse med sit studium beskæftiger Nikolaj Lykke Kristensen sig også med nulenergi huse. Faktisk skal han ikke lave andet end at arbejde

Rikke og Nikolaj fik tilbudt en ungdomsbolig i afd. 36, højhuset på havnen: på 11. sal med fantastisk udsigt til lystbådehavnen, skoven og byen.



med lavenergi, nulenergi og alternativ energi, i en stor del af studiet, og det viser, at byggebranchen og uddannelsesinstitutionerne har indset, hvad der er fremtiden.

Allerede nu kan han trække på egne erfaringer. Han har lavet et par projekter om både det hus, han selv bor i, og Grundfos-kollegiet tæt på. »Lavenergi byggeri havde tidligere karakter af hø i træskoene, men det er blevet mere seriøst. Som udgangspunkt er det dyrere at bygge det, men det tjener sig rimelig hurtigt hjem igen. Man slipper for mange regninger,« siger Nikolaj Lykke Kristensen.

Der er ventilation og en varmeveksler i lejligheden, og der er fortsat en vis skepsis i forbindelse med nulenergi huse.

»Jeg har da min skepsis,« siger Nikolaj Lykke Kristensen. »Husene bliver så tætte i dag, at det er ligesom at bo inde i en ballon. Man skal stadig sørge for at få luftet ud hver dag.«

Der er nogle i ejendommen, der mener, at luften er for tør, men parret på 11. sal har ikke mærket noget.

Alligevel konstaterer Rikke Juhl, at de kan tørre tøj i lejligheden på maksimalt et døgn. Hvis der er meget fugt, kan man bare sætte anlægget på party-mode, som om der var mange mennesker og fest i lejligheder, og så udskiftes luften hyppigere.

Parret kom godt igennem den første vinter, der bestemt ikke hørte til blandt de milde, og det viser, at tingene fungerer.

Det kræver megen energi at følge med i energien, for udviklingen går stærkt.

I Den Gamle By er ejendommen Tårnborghuset netop åbnet med tre lejligheder, som de så ud i 1974. Det er vores egen tid, der er havnet på museum. Nogle af dem, der boede i Tårnborghuset kendte til kakkelovn, petroleumskamin, og siden kom oliefy, fjernvarme og nu dette.

»Der sker da noget,« siger Nikolaj Lykke Kristensen. »Man kan godt spekulere over, hvad det næste mon bliver.«

Ringgårdens to havnehuse, afd. 36 og 37, danner sammen med Grundfos kollegiet (bagest t.h.) og Marina House (forrest t.h.) en form for Minimanhattan for unge i det nye boligområde på havnen. Ringgårdens to bygninger er begge 0-energi-huse. Det betyder, at husene som minimum producerer den energi, de forbruger til drift af husets fællesfaciliteter.



Tur til Paris

Nikolaj Lykke Kristensen er meget tilfreds med kvaliteten i byggeriet. Der er kun foretaget enkelte justeringer.

»Køleskabene i ejendommen er skiftet ud, fordi folk syntes, at de larmede for meget. Så blev der lavet en underskriftsindsamling, og de blev udskiftet.

Armeringen i fundamentet viste sig at være for svag, og det blev udbedret. De var nødt til at bore ud til en forstærket armering, og det varede et par måneder. Der blev arbejdet fra syv morgen til fire eftermiddag med boremaskinen, og som kompensation slap vi for en måneds husleje. Den brugte vi på en rejse til Paris.

Vi var i øvrigt ikke blevet generet ret meget, fordi vi bor helt oppe i toppen. Dem i stuen var det sikkert værre for.

Endelig var der problemer med nogle lejligheder på 11. sal. Etagen var lavet færdig, inden der blev lagt tagpap på taget, og lige inden det skulle ske, havde vi en uge med regn. Det medførte, at der var et par af lejlighederne, der var utætte. Vi er sluppet, men problemet er ikke løst endnu. Det gik lidt stærkt.«

Forespurgt om han selv skal bo i et nulenergi-hus fremover, svarer Nikolaj Lykke Kristensen: »Jeg er jo håndværker, så jeg tænker, at jeg skal have noget, jeg kan gå og makke med. Det er planen.«

Ungdomsboligerne på havnen er de foreløbigt seneste, Ringgården har bygget, og der vil følge nye projekter, både nybyggerier og renoveringer af eksisterende byggerier.

Lad os vende tilbage til afd. 1, de første boligblokke i Ringgården, som fremtræder fuldstændigt ukendelige...

(fortsættes på side 74)



Bag den rå og grå facade er Det Lille Havnehus et festfyrværkeri af farver, der changerer fra gult i stueetagen til postkasserødt på tagterrassen. Huset er flot udstyret med sociale rum i form af et solskinsgult fælleslokale og flere terrasser, heriblandt den helt exceptionelle tagterrace med udsigt til lystbådehavnen.

Den solskinsgule farve bryder her ud af huset i form af loftbeklædningen over indgangspartiet.



Manden med nøglerne

Vicevært, portner, gårdmand, varmemester og ejendomsfunktionær – der er mange stillingsbetegnelser for den nøgleperson, der gør det muligt for danskerne at bo oven på hinanden.

Af Stig Olesen



Vores huler blev ødelagt, vores fodbolde blev punkteret, vores rulleskøjter blev beslaglagt, vores cykler blev fjernet og vores smugrygning blev afsløret. Men det var først omkring konfirmationsalderen, at vi opdagede, hvor heldige vi i virkeligheden var. Vi havde nemlig en vicevært.

Og han var en nidkær, hidsig og højtråbende mand, der betragtede børn som et forstyrrende element i den bebyggelse, hvori han af skæbnen var sat til at opretholde ro og orden.

EDER OG FORBANDELSER FØG OM ØRERNE PÅ OS DRENGE. VED ENKELTE LEJLIGHEDER OGSÅ EN TRÆSKO ELLER EN TOMMESTOK. NÅR DET EN SJÆLDEN GANG LYKKEDES VICEVÆRTEN AT AFSKÆRE OS FLUGTVEJEN, SLÆBTE HAN OS OP TIL VORES FORÆLDRE OG FOREHOLDT DEM VORES FORBRYDELSE: SNEBOLDKAMP, FYRVÆRKERI, CYKELLØB, BUESKYDNING, BÅLAFBRÆNDING ELLER RULLESKØJTELØB.

Resultatet blev ofte en aftens stuearrest. Næste dag kunne krigen genoptages. Andre børn var ikke så privilegerede som os. Så kammerater fra de kedelige og rolige villa-kvarterer kunne dårligt skjule deres misundelse, når vi drenge fra gården berettede om den daglige kamp mod viceværten, der i vores miniverden ikke blot var den personificerede ondskab men også det store, samlende fjendebillede, mod hvem vi kunne rette al vores gryende vrede og oprørstrang. Han hed Johansen, og i lange perioder herskede der totalkrig på alle fronter. Men det vender vi tilbage til. For det er i dag vanskeligt at genkalde sig

barndommens vicevært-tyran ved mødet med den moderne ejendomsfunktionær, der i skikkelse af Verner Madsen, 56 år, til daglig serverer 209 lejemaal i Ringgårdens afd. 1 og 2, som ligger i krydset Vestre Ringgade og Viborgvej.

Jeg møder Verner Madsen nede i hans hyggelige kælderkontor, der med voksdug, kaffemaskine og små lampetter har noget kahytsagtigt over sig, og hvor han netop har afviklet den daglige telefoniske træffetid fra kl. 9.30 til 10.00.

Madsen er en rund og venlig mand, hvis smil har det med at forplante sig til øjnene, og jeg spørger ham, hvad der er det bedste ved hans job?

”Det er uden tvivl den daglige kontakt med beboerne og glæden ved at kunne være med til at løse deres småproblemer,” svarer han og skubber læsebrillerne op i panden. ”Men det er også dejligt at omgås alle de forskellige håndværkere, der kommer her i afdelingerne.” Verner Madsen er udlært blikkenslager og udførte som svend af og til reparationer i Ringgården, inden han i 1981 blev ansat som vicevært. På sin computerskærm finder han billeder fra dengang: små orange køkkener, indhegnede legepladser og masser af Mascot’er, Kadett’er og Anglia’er på parkeringspladsen. Og det værste ved jobbet? Madsen skal tænke sig godt om.

”Det er nok de nabostridigheder, der uvægerligt opstår, hvor mennesker bor tæt sammen, men i de tilfælde forsøger jeg selvfølgelig at optræde så neutral som muligt og prøver at få folk til at



forstå, at det kræver lidt rummelighed og tolerance at bo på denne måde.”

Meget kan man sige om min barndoms plageånd, Johansen, men neutral, rummelig og tolerant, det var han ikke. Men måske var der en grund til hans hidsighed?

Som det var sædvane i 1950'erne, så blev viceværtens tjenester påskønnet af beboerne med øl, cigaretter og fyldte chokolader (til fru).

NÅR EN DRYPPENDE VANDHANE VAR REPARERET ELLER ET HÆNGSEL RETTET OP, KUNNE MAN OFTE SE JOHANSEN BAKKE UD PÅ MÅTTEN, TAGSIN TRÆSKO PÅ OG MED EN CIGARET I HVERT ØRE OG TO PILSNERE STUKKET OP I JAKKÆRMERNE TRASSE TILBAGE TIL SIT UNDERJORDISKE KONTOR.

Først senere i livet er jeg kommet til at tænke på, at hvis Johansen dagligt aflagde fire-fem servicebesøg af den type og med den påskønnelse, så var der måske en forklaring på, at han ofte sidst på arbejdsdagen gasblå i hovedet og med fråde i mundvigene skældte os drenge ud for at cykle i gården, spille fodbold i gården, råbe i gården, løbe i gården – ja, kort sagt være drenge i gården.

Verner Madsen smiler, da jeg fortæller ham historien, mens vi går en runde i afd. 1, hvor de store nedbrydningsmaskiner netop er gået i gang med sidste etape af den store renovering.

Han har også hørt mange historier om koleriske viceværter og deres mildt sagt anstrengte forhold til bebyggelsens børn.

”Se nu de blokke derovre, der har nok engang været op til 30-40 børn i hver opgang,” forkla-

rer Madsen, og peger over på bygningerne ud mod Tage-Hansens Gade, der med stålafstivninger på facaderne og tømt for indmad står og ligner en bombetomt.

”Tre-fire børn i en lille treværelses lejlighed var ikke unormalt i 1940'erne og 50'erne – man havde jo etagesenge – men når børnene kom hjem fra skole fyldt med indestængt energi var det selvfølgelig småt med pladsen indendørs, og så søgte de i store flokke ud på legepladserne, parkeringsarealerne og græsplænerne samtidigt med, at de ældre beboere skulle have deres velfortjente middagslur. Det skulle selvfølgelig give ballade, det siger næsten sig selv, så det har sikkert ikke altid været viceværtens skyld, hvis situationen spidsede til.”

Ikke altid viceværtens skyld?

Hmm, jeg spekulerer over Madsens ord, mens han med dårlig skjult begejstring tager mig med i elevatoren op til én af de nye træbeklædte tagterrasser, hvorfra der er en formidabel 360 graders udsigt over Aarhus.

Måske var det ikke altid let at være Johansen? For eksempel dengang, da vi som hævn for en konfiskeret fodbold stillede et stort vissent og voldsomt dryssende juletræ op ad hans entrédør, ringede på og spændte derfra.

Johansens forbandelser genlyder stadig i mine ører.

Men så skulle han ikke have optrappet krigen ved at sprede vejsalt på den lille kælkebakke, som vi møjsommeligt have samlet sne til ovre ved skralderummet. Det var en helt unødvendig provokation, og vi så ingen anden udvej end at proppe nogle lynkinesere ned i et par rådne æbler, tænde lunterne og kyle frugt-



bomberne ned i trappeskakten ved Johansens kælderværksted.

Krigen var nu erklæret og alle våbentyper var i spil.

Portner, vicevært, gårdmand, varmemester eller ejendomsfunktionær – manden med nøglerne har haft forskellige stillingsbetegnelser gennem de seneste 75 år. Men opgaven har stort set været den samme: at servicere ejendommens beboere, at vedligeholde udendørsarealer og foretage småreparationer på bygninger, at rekvirere håndværkere, at aflæse og tilse installationer og – specielt i de seneste år – at være en aktiv del af bebyggelsens sociale liv.

MAN SKAL VÆRE LIDT AT EN MULTIHÅNDVÆRKER FOR DET ENE ØJEBLIK AT KUNNE HJÆLPE EN ÆLDRE BEBOER MED AT TUNE IND PÅ DE RIGTIGE TV-KANALER OG DET NÆSTE ØJEBLIK RENSE EN VANDLÅS I EN BØRNEFAMILIES OVERBELASTEDE BADEVÆRELSE.

Tidligere blev viceværter ofte rekrutteret – som i Verner Madsens tilfælde – blandt de håndværkere, der havde deres gang i ejendommen og som ejeren eller administrator havde tillid til. Men for nogle år siden etablerede de tekniske skoler en uddannelse som ejendomsservicetekniker, der strækker sig over tre år og tre måneder med varierende skoleophold og praktik. Ud over alt det med varme, el, ventilation, renovation, vedligeholdelsesplaner og haveanlæg undervises der også i fag som miljø, serviceformidling, beboerdemokrati og psykologi.

Verner Madsen har gået i erfaringens skole, og de 32 år som ejendomsfunktionær i Ringgården

har lært ham at navigere mellem meget forskellige temperamenter.

”Man kommer virkelig tæt på mennesker i det her job, og ind i mellem har jeg da også måttet agere socialrådgiver for at få bragt beboere i kontakt med de rigtige myndigheder,” forklarer han, mens vi står og kigger ned i de cementstøbte fordybninger, hvor hans forgængere opbevarede tørv til det store centralfyr; nu er håndværkere ved at montere store solcelleanlæg oppe på blokkens nyrenoverede tage. Og for Madsen har tre årtier midt i boligforeningens store maskinrum budt på mange overraskende oplevelser.

”Engang var der en beboer, der ringede hjem til mig klokken 22.30 om aftenen og klagede over, at der var myrer i hans køkken. Da vidste jeg ikke lige, hvad jeg skulle svare.”

Og så var der dengang, da en beboer systematisk begyndte at smide sine møbler ud af køkkenvinduet. Madsen forsøgte i lang tid at få ham til at holde inde. Det lykkedes ikke. Så blev der ringet til politiet. Vagthavende spurgte, om det stadig kom genstande ud af vinduet. Madsen kiggede efter. Nej, nu var det holdt op. Godt, så har han ikke flere møbler, sagde vagthavende. Vi kender ham, og vi kommer nu.

Sådan dramatik hører til sjældenhederne, og i dag tilbringer Verner Madsen en stadig større del af sin arbejdstid foran kontorets computer, hvor han ud over at kommunikere med håndværkere også indskrifter de stadig hyppigere målinger af afdelingens forbrug af el, vand og varme. Og så går der også meget tid med affaldshåndtering – mange beboere har ifølge

Madsen et så afslappet forhold til fænomenet storskrald, så afdelingen hurtigt kan komme til at ligne Napoli på en dårlig dag, hvis han ikke hele tiden rydder op.

tryksnedsættende medicin, og vi drenge havde vel nået en alder, hvor det var mere interessant at kysse på pigerne nede i opgangsdøren end at smide kanonslag ned i skraldespandene.

I dag anslår Verner Madsen, at der kun er otte ni børn i afd. 1, men han håber at nye altaner, fællesfaciliteter, støjdemping og tagterrasser vil lokke mange unge børnefamilier til afdelingen.

”Der skal da være masser af børn, sådan et sted, ikke sandt?” siger han og ser sig forventningsfuldt omkring.
Jeg erklærer mig fuldstændig enig.
Må freden vare evigt.

MEGET HAR FORANDRET SIG, MEN VICEVÆRTSTANDENS SCEP-TER, DET STORE NØGLEBUNDT, ER IKKE HELT AFSKAFFET, SELV OM ELEKTRONISK ADGANGSKONTROL OGSÅ HAR VUNDET INDPAS PÅ HJØRNET AF VESTRE RINGGADE OG VIBORGVEJ.

Apropos nøgler: jeg var bestemt ikke uden skyld, da vicevært Johansen en dag i stort raseri ky-lede sit tunge nøglebundt efter mig. Episoden indtraf efter en højspændt situation, som – hvis jeg husker rigtigt – blev udløst af, at min cykel havde stået et sted, hvor Johansen skulle feje, hvorefter han i hidsighed havde låst den inde, så jeg var kommet for sent i skole og havde fået en sveder.

Masseødelæggelsesvåben var svaret, så samme aften dryssede jeg og en kammerat i ly af mørket en stor posefuld små runde papirstykker fra vores fædres hullermaskiner ud over går-dens våde, nyfejede cement.

”Sneen kom tidligt i år”, bemærkede jeg kækt om morgenen, da jeg passerede Johansen, som allerede havde en betænkelig ansigtsfarve. Heldigvis nåede jeg at dukke mig for hans nøg-ler, men episoden har siden givet mig en vis forståelse for situationen i Mellemøsten.

Et par år senere sænkede freden sig uventet over vores gård.

Det var ikke sådan, at kirkeklokkerne bimlede eller at hvide duer blev sluppet fri, men mere no-get, der gradvist og umærkeligt indfandt sig. Johansen havde haft et slagtilfælde og fik blod-



Fra Ordbog over Det Danske Sprog:

- Vicevært, en i eller i nærheden af ejendommen boende person, hvem ejeren (værten) har overdraget at passe ejendommen.
- Gårdmand, (vist kun i Kbh.) mand, der holder gården ren o.lign. i en (større) ejendom.
- Portner, nu kun m.h.t. større (private) ejendomme eller institutioner om person, der er portvagt, giver besøgende oplysninger, udfører budtjeneste for beboerne o.lign.
- Varmemester, en (jf.-mand) person (fyrbøder), der passer et centralfyr.

Rejsen i Ringgården #4

Af Jens Kaiser



Afd. 1's imponerende fælleslokale med udgang til flere terrasser.

Der er også en særdeles tilfreds afdelingsformand for afd. 1, der tager imod i Thomas Nielsens Gade og viser rundt. Michael Nielsen er stolt. Ikke på grund af sin titel, men af byggeriet. Han udpeger sin lejlighed fra tagterrassen i den midterste blok.

»Jeg bor i den 2-værelses ved siden af elevatoren. Det er en fremragende lejlighed.«

I halvandet år var han genhuset på Bogfinkevej i afd. 18, men det var ikke det samme.

»Det var kun midlertidigt, og man skulle ikke blive boende,« funderer han, mens han viser rundt i den renoverede blok, hvor der både er indrettet bestyrelseslokale og to store fælleslokaler. Der er også et par gæsteværelser, som beboerne kan leje for kun 100 kr. pr. nat, hvis de har gæster, der skal overnatte. Værelserne rummer en dobbeltseng, bad og der er adgang til altan.

På den store tagterrasse, der er ved at få træbeskyttelse, får afd. 1's beboere et frirum.

Den store tagterrasse vil blive flittigt benyttet i sommerhalvåret.

»Her kommer havemøbler, og jeg håber, at beboerne vil synes om det,« siger Michael Nielsen. Måske får den 43-årige formand selv mulighed for at nyde omgivelserne. Han er i øjeblikket arbejdsløs, men har tidligere arbejdet som lastvogsmekaniker.

Han har boet i Ringgården siden 2007. Han fik en lille lejlighed i Tage-Hansens Gade på 60 kvadratmeter i stueetagen og med bad i kælderen.

Efter opholdet på Bogfinkevej har han nu en 63 kvadratmeter lejlighed med altan, bad og det hele.

»Det er en perfekt lejlighed. Jeg kan lige nøjagtig ikke se ud over Aarhus på grund af Amtssygehusets øverste etage, så jeg siger til vennerne, at hvis jeg vinder i lotto, køber jeg bygningen og river den øverste etage ned.«

Appel til mange

Afd. 1 er noget enestående. Der er tale om en bebyggelse, der blev opført omkring 1940 og på det tidspunkt var moderne. Siden er den overhalet af tiden, men nu er den igen moderne.

Indmaden blev pilleret ud og erstattet af bedre materialer og en tidssvarende indretning. Der er ingen støj fra naboen længere – også selv om der spilles musik, og man kan heller ikke høre, når naboen skyller ud på toilettet, eller vækkekuret ringer.

Facaden mod Vestre Ringgade er bevaret, men det var også kun ydermurene, som fik lov at blive stående.

»Det har været en spændende proces at være med til,« siger Michael Nielsen. »Inden vi gik i gang, var der ingeniører, som kom og forklarede, hvad der skulle ske.«

Michael Nielsen er sikker på, at de gennemrenoverede boliger vil appellere til mange mennesker, fordi de er moderne og rummer alle faciliteter. De største lejligheder i afd. 1 er på 118 kvadratmeter.

De renoverede lejligheder er vidt forskellige. I nogle opgange er der kommet elevator, i andre ikke. Størrelserne er også forskellige og tilpasset den moderne families behov.

Der er ligeledes tænkt miljørigtigt med solceller og andre energivenlige initiativer.

»Jeg kan godt lide, at man tænker lidt langsigtet og køber i energiklasse A i stedet for at vælge den billige løsning,« siger han.

»Man skal selvfølgelig af med flere penge her og nu, men i det lange løb kan det godt betale sig, fastslår afdelingsformanden.

Han finder selv, at titlen lyder af mere, end det er, for han opfatter mest sig selv som kontaktperson til boligforeningens hovedkontor.

Alligevel er det hele meget demokratisk. Det er beboerne, som bestemmer, og der kan ikke laves noget, som de ikke vil være med til. Alle de regler, der er sat op for blandt andet fælles-

lokalerne er godkendt på et ekstraordinært afdelingsmøde.

Et stort underskud

Hvad selve ombygningen angår, så er det alene et spørgsmål for hovedkontoret. Den er vedtaget af beboerne, og vi er informeret, men det er hovedkontoret, som sørger for det praktiske. Den fordeling af ansvaret har afdelingsformanden grund til at være tilfreds med, for ombygningen har været ramt af Murphys Lov, oplyser direktør Palle Jørgensen.

»Alt det, der kunne gå galt, gik galt. Vi ved ikke, hvad underskuddet på ombygningen af afd. 1 løb op i, men formentlig 50 mio. Vi har ansøgt Landsbyggefonden om et større lån. Der kom mange ekstraregninger, og to underentreprenører gik konkurs, en tredje gik teknisk konkurs, og Jorton forlod lige pludselig byggepladsen. De lukkede ned.

Det var en byggesag, der gik totalt i kage, men det er næppe første gang, det er sket.«

Selve renoveringen var en del af demonstrationsprojekt-ordningen under Landsbyggefonden. Man ville have nogle projekter, hvor der blev taget fat på byggeri fra 1940'erne og 1950'erne. Det satte man en pulje af til, og der meldte vi dette projekt til, som var det mest radikale og ambitiøse.

Da jeg var i København for at anmode om støtte, spurgte de, om ikke projektet havde været for ambitiøst. Jeg kunne kun svare, at Landsbyggefonden selv havde sagt god for det.

Og godt er det blevet. Det kaos, som ombygningen har været, fornemmes ikke i afdelingen. Men i håndværkerkredse har det været et samtalemne.

Lejen i afd. 1 er steget, men det har intet med underskuddet at gøre. Folk får noget for pengene, og Murphys Lov er for længst suspenderet igen.

»Selvfølgelig er min husleje steget,« siger Michael Nielsen. Den er vokset fra 2100 kr. til det dobbelte. På den anden side: 4200 kr. for en lejlighed i Aarhus, ny og moderniseret. Det er fornuftigt. Den gamle lejlighed var jo også meget billig.

Ikke alle er vendt tilbage efter genhusningen.

Nogle orkede ikke endnu en flytning i løbet af kort tid og befandt sig godt i de nye omgivelser.

Ifølge formanden blev det tilrettelagt således, at nogle af de ældre kunne flytte fra den gamle lejlighed og over i det nye, så de slap for genhusningen.

Verden vendes

De gjaldt også de to veteraner Dagny Thorsen og Nora Justesen.

»Jeg var lykkelig for den gamle lejlighed, men jeg er endnu gladere for den nye,« siger Dagny Thorsen. »Jeg havde 55 kvadratmeter, og jeg har fået 82. Alle lejligheder er forskellige, og jeg har for eksempel et megastort køkken.«

»Jeg havde 60 og har fået 79, men jeg har mindre vægplads, og det har jeg kunnet se på antallet af billeder. Der er mange, der ikke er kommet op,« konstaterer Nora Justesen.

De to kvinder diskuterer oldebørn og opdragelse, høflighed og taknemmelighed.

»Ved du hvad Dagny. Jeg tror, at vi skal se sådan på det, at oldebørnene får så meget og har så meget, at de ikke kan rumme det.«

»Jeg er bange for, at oldebørnene ikke kan få arbejde,« siger Dagny Thorsen.

»Det kan de heller ikke,« fastslår Nora Justesen.

»Jeg priser mig lykkelig over, at jeg er folkepensionist i den her tid, for jeg har set, hvordan de gamle mennesker havde det, da jeg var barn. Familien flyttede for at få arbejde og vi kom til sådan et sted, hvor der var 'opmagasineret' otte gamle mænd, som én skulle tage sig af. Det var ikke rart. Så døde min far. Jeg var knap otte år, og dagen efter kom hende, der skulle tage sig af de gamle mænd hen til min mor og sagde: "Ja, her kan du jo ikke bo mere nu. Det har du jo ikke råd til."

Hvordan har hun passet de gamle? Derfor priser jeg mig lykkelig, og jeg synes aldrig, jeg har været så rig som nu.

»De var hyæner,« noterer Dagny Thorsen. »Det er dejligt, at vi kan klare os selv.

Forleden spurgte en pige mig, hvordan det dengang var som ungt menneske at blive gift.

Jeg blev gift i '46. Min mands ugeløn var 128 kr. "128 kr.! Hvornår var det?"

På denne blok er der opført en ekstra etage, som blandt andet rummer gæsteværelser og fælleslokaler. Ovenpå er dels den store fælles tagterrasse, dels en solcellemark, hvor der kan høstes el til udendørsbelysning og belysning i fælleslokaler.

Oven på den lette tilbygning på havesiden er der rækker af solfangere som bidrager til produktion af varmt brugsvand.



De gamle, små og utidssvarende boliger i afd. 1 er erstattet af topmoderne og energirigtige boliger som er større, lysere og med bad samt store altaner.



I 1946. "Fik de ikke mere i løn dengang?" Det var da mange penge. Dengang.

Efterhånden steg lønnen mere og mere. Han var ved statsbanerne.

Da han gik af efter 35 år, fik han 7000 kr. om måneden. Det var i 1980'erne.«

»Jeg synes heller ikke, at de altid bærer sig rigtigt ad,« konstaterer Nora Justesen. »Nu ved jeg fra to af mine børnebørn, at der fusktes.

Den ene fik andet arbejde, og ganske kort tid efter – en tre måneder – blev han fyret.

Han fik at vide, at det var noget, arbejdsgiveren brugte, fordi han fik løntilskud i tre måneder.

Sådan foregår det i dag. Så kan de få en ny ind, som også giver tilskud. Det var sådan noget, de skulle gå efter, men de har jo en tro på, at der igen kommer arbejdspladser.«

»Halvdelen af de arbejdsløse kommer aldrig i arbejde igen, for de gider ikke,« fastslår Dagny Thorsen.

»Jeg tror, at det er de få, der ikke gider, Dagny. Hvordan skal man holde sig selv i gang?

Når det er, som det er, skyldes det, at folk er vokset op i et sådant system. Der er ingen af vores børn, vi har fået så meget som to øre i tilskud til. Der var ikke noget, der hed børnepenge.

Folk har fået det for godt, og så bliver de egoistiske. Der er også mange, der tror, at de bare kan få det hele. De har krav på det. De kan bare forlange det.«

»De får det jo også,« siger Dagny Thorsen.

»Jeg tror, at det går væk, Dagny. Ligeså stille. Og det, der er det mest komiske ved det, er, at det er socialdemokraterne, der gennemfører det.

Jeg ved godt, at Margrethe Vestager har foden på det hele, for det har hun, men den anden går med til det.

Socialdemokrater

Jeg har en svigersøn, som jeg diskuterer med.

Han er måske lidt flyvsk. Så stemmer han der, så der og så der. Det seneste, han har stemt på, er Enhedslisten, og det kan jeg jo slet ikke gå med til, for uanset hvordan og hvorledes, så bliver jeg aldrig andet end socialdemokrat.

»Vi blev socialdemokrater under Stauning dengang. Jeg hørte ham i Aarhus i 1935. Han havde sine gode sider, men han havde også nogle dårlige,« husker Dagny Thorsen.

»Det var en anden tid. Alle vore børn fik en uddannelse, men de tjente ikke mange penge.

Alligevel skulle de betale for at bo hjemme, men hvis de gik ud og købte udstyr, så slap de for at betale.

På den måde lærte de også, at der skulle spares op.«

»Et af mine oldebørn spurgte forleden dag.

"Hvad gav I for pinocchiokugler, da du var barn olde?" Jeg fortalte, at vi kunne få 10 for 2 øre. Hun havde aldrig kendt en 2 øre. I dag koster en lille pose vel 5 kr. Hun troede heller ikke på, at vi kunne få en biograftur for 35 øre,« siger Dagny Thorsen.

De to kvinder er aktive og er kendte for deres fornemme fritidsarbejder. Nora Justesens specialitet er juletræstæpper med morsomme figurer i godt humør. Hun tegner selv mønsteret og syr dem.

Dagny Thorsen har tidligere arbejdet med perler og porcelænsmaling, og spørger sin gamle nabo:

»Har du været nede at se isbjerget?«

»Nej. Jeg bryder mig ikke om byen.«

»Det er meget flot.«

»Jeg har set lidt af det i fjernsynet.«

»Det er også i tv, jeg har set det.«

»Nå, du har ikke gået efter det!«

- = Ungdomsboliger
- = Den Grønne Bølge
- = Tæt og lavt (max. to etager)
- = Villaer
- = Etagebyggeri

1939

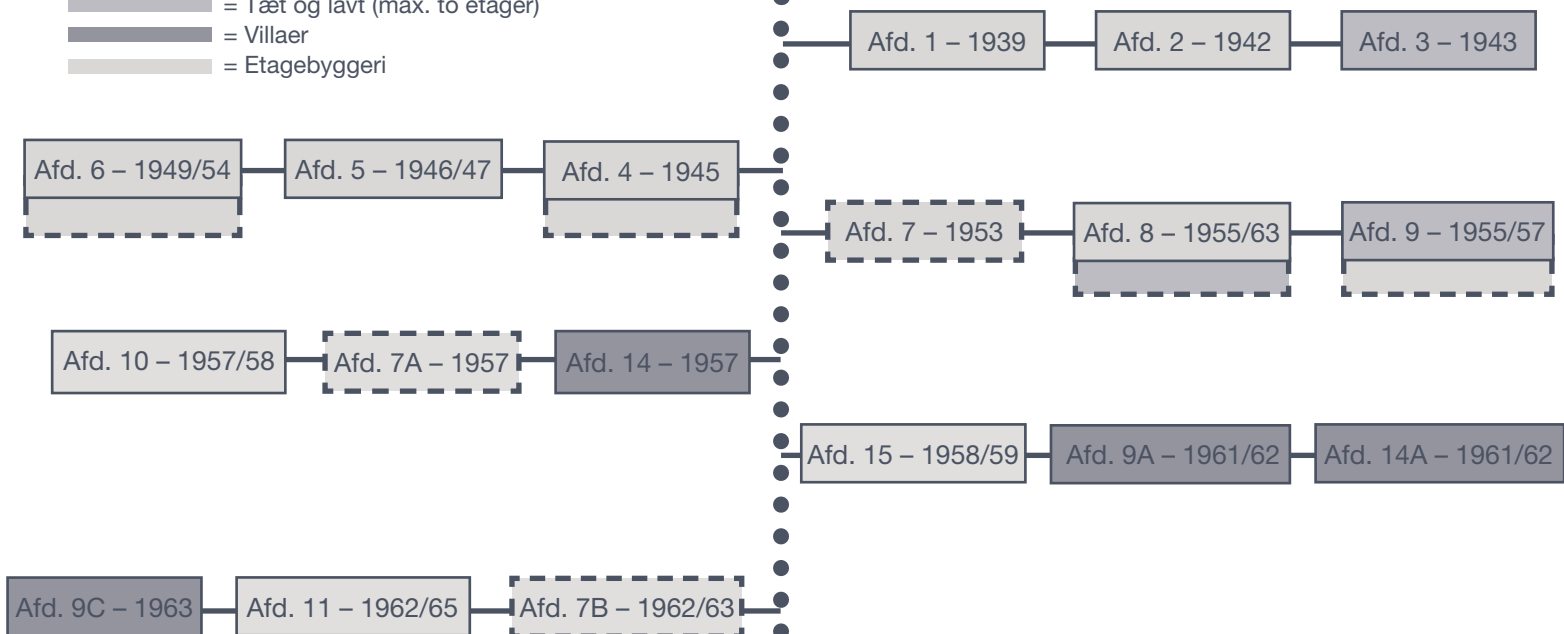

1964 – 1592 boliger

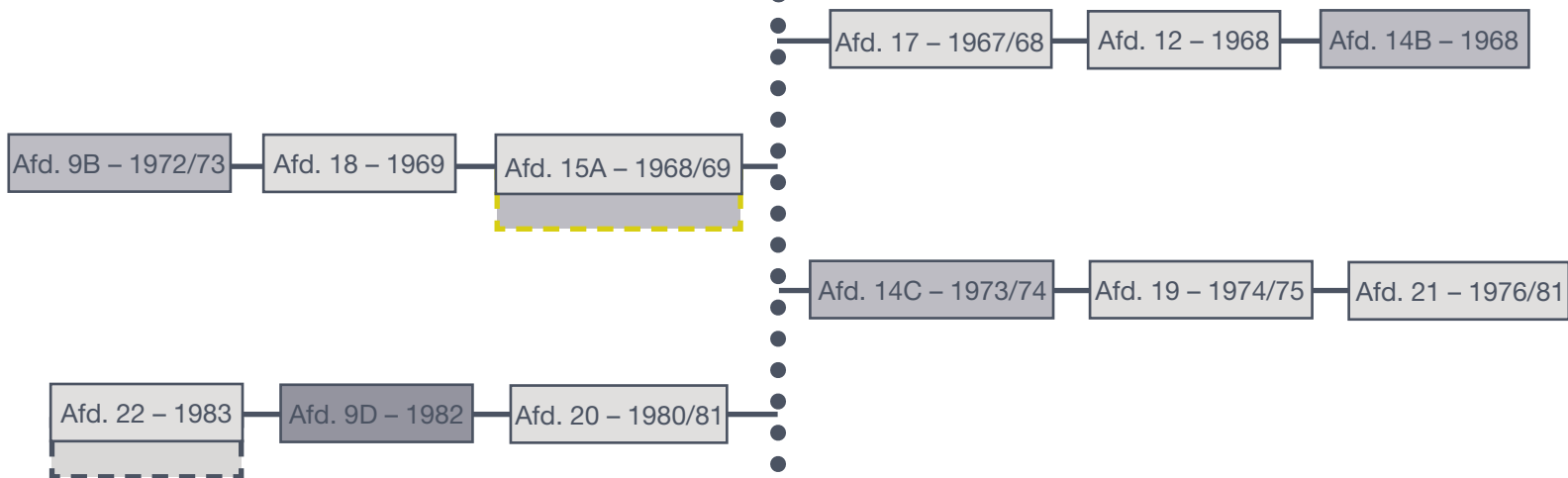

1984 – 3035 boliger

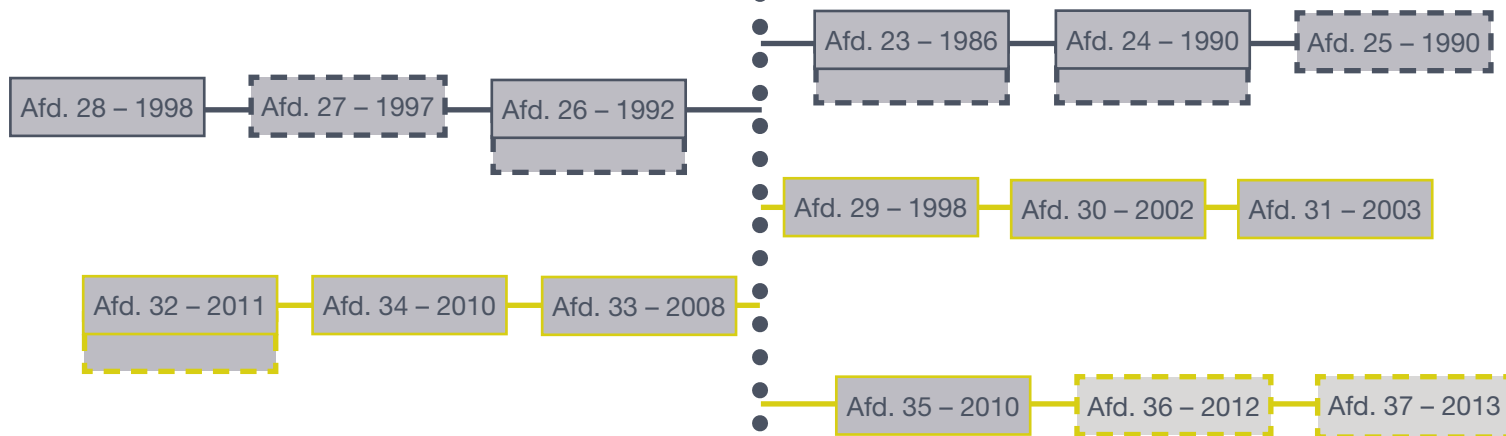

2013 – 3668 boliger

75 år i Ringgården



www.bf-ringgaarden.dk

Dybedalen 1A
DK-8210 Aarhus V
T +45 8830 3050